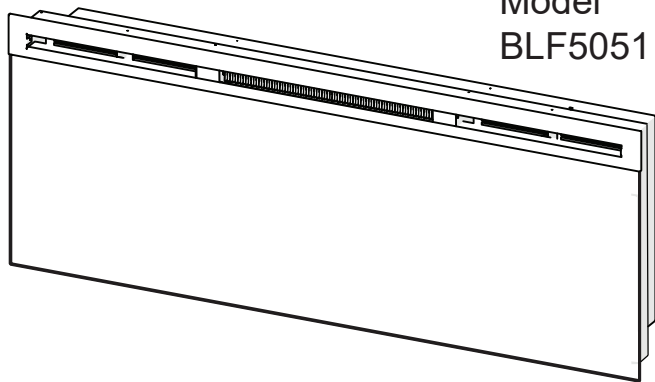




## Owner's Manual

Model  
BLF5051



---

**IMPORTANT SAFETY INFORMATION:** Always read this manual first before attempting to install or use this fireplace. For your safety, always comply with all warnings and safety instructions contained in this manual to prevent personal injury or property damage.

To view the full line of Dimplex products, please visit [www.dimplex.com](http://www.dimplex.com)

7213940100R09



# Table of Contents

	Welcome & Congratulations . . . . .	3
	IMPORTANT INSTRUCTIONS . . . . .	4
	Quick Reference Guide . . . . .	6
	Fireplace Installation . . . . .	7
	Site Selection. . . . .	7
	Installation . . . . .	9
	Hardwire Installation . . . . .	9
	For Bathroom Use . . . . .	11
	Surface Installation . . . . .	12
	Partial Recess Installation - 2x4 Framing . . . . .	13
	Flush Mounted Installation - 2x8 Framing . . . . .	14
	Installation in a Dimplex Mantel . . . . .	15
	Front Glass Installation . . . . .	16
	Operation . . . . .	17
	Maintenance . . . . .	21
	Warranty . . . . .	22
	Technical Support . . . . .	24

Always use a qualified technician or service agency to repair this fireplace.

**! NOTE:** Procedures and techniques that are considered important enough to emphasize.

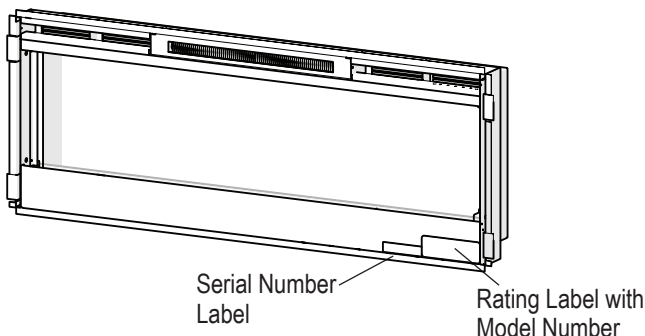
**! CAUTION:** Procedures and techniques which, if not carefully followed, will result in damage to the equipment.

**! WARNING:** Procedures and techniques which, if not carefully followed, will expose the user to the risk of fire, serious injury, or death.

## Welcome & Congratulations

Thank you and congratulations for purchasing an electric fireplace from Dimplex. Please use our convenient online registration page to record your model and serial numbers for future reference at

***[www.dimplex.com/register](http://www.dimplex.com/register)***



**Please carefully read and save these instructions.**

**⚠ CAUTION:** Read all instructions and warnings carefully before starting installation. Failure to follow these instructions may result in a possible electric shock, fire hazard and will void the warranty.



**NO NEED TO RETURN TO THE STORE**

Questions with operation or assembly? Require Parts Information?  
Product Under Manufacturer's Warranty?

Contact us at:  **[www.dimplex.com/customer\\_support](http://www.dimplex.com/customer_support)**


For Troubleshooting and Technical Support

OR  **Toll-Free 1-888-346-7539**



*In order to better serve you, please have your model and serial number ready or register your product online before calling (See above)*

# IMPORTANT INSTRUCTIONS

When using electrical appliances, basic precautions should always be followed to reduce the risk of fire, electric shock, and injury to persons, including the following:

- ① Read all instructions before using this electric fireplace.
- ② This fireplace is hot when in use. To avoid burns, do not let bare skin touch hot surfaces. The surface around the heater outlet becomes hot during heater operation.
-  **DANGER:** High temperatures may be generated under certain abnormal conditions. Do not partially, fully cover, or obstruct the front of this heater.
- ③ Extreme caution is necessary when any heater is used by or near children or invalids and whenever the unit is left operating and unattended.
- ④ Young children should be supervised to ensure that they do not play with the appliance.
- ⑤ The appliance is not intended for use by young children or infirmed persons without supervision.
- ⑥ Do not operate any heater after it malfunctions. Disconnect power at service panel and have heater inspected by a reputable electrician before reusing.
- ⑦ If the supply cord is damaged, it must be replaced by the manufacturer, its service agent, or a qualified person in order to avoid a hazard. Contact Technical Service for obtaining a replacement cord at 1-888-346-7539.
- ⑧ Do not use outdoors.
- ⑨ Never locate fireplace where it may fall into a bathtub or other water container.
- ⑩ Do not locate the heater immediately below a fixed socket-outlet.
- ⑪ To disconnect the fireplace, turn the controls off, and turn off power to heater circuit at main disconnect panel.
- ⑫ Do not insert or allow foreign objects to enter any ventilation or exhaust opening as this may cause electric shock, fire, or damage to the heater.
- ⑬ To prevent a possible fire, do not block air intakes or exhaust in any manner.
- ⑭ A heater has hot and arcing or sparking parts inside. Do not use in areas where gasoline, paint, or flammable liquids are used or stored.

# IMPORTANT INSTRUCTIONS

- ⑮ Use this heater only as described in this manual. Any other use not recommended by the manufacturer may cause fire, electric shock, or injury to persons.
  - ⑯ To reduce the risk of electric shock, this appliance has a polarized plug (one blade is wider than the other). This plug will fit in a polarized outlet only one way. If the plug does not fit fully in the outlet, reverse the plug. If it still does not fit, contact a qualified electrician to install the proper outlet. Do not change the plug in any way. Always plug heaters directly into a wall outlet/receptacle. Never use with an extension cord or relocatable power tap (outlet/power strip).
  - ⑰ Do not burn wood or other materials in the electric fireplace.
  - ⑱ Do not strike the fireplace glass.
  - ⑲ Always use a certified electrician should new circuits or outlets be required.
  - ⑳ Always use properly grounded, fused and polarized outlets.
  - ㉑ Disconnect all power supply before performing any cleaning, maintenance or relocation of the unit.
  - ㉒ When transporting or storing the unit and cord, keep in a dry place, free from excessive vibration and store so as to avoid damage.
-  **WARNING:** Remote control contains small batteries. Keep away from children. If swallowed, seek medical attention immediately.
-  **WARNING:** Do not install battery backwards, charge, put in fire, or mix with used or other battery types - may explode or leak causing injury.
- !** **NOTE:** Changes or modifications not expressly approved by the party responsible for compliance could void user's authority to operate the equipment.



**CAUTION**  
RISK OF ELECTRIC SHOCK  
DO NOT OPEN  
NO USER-SERVICABLE PARTS INSIDE



## SAVE THESE INSTRUCTIONS



## Quick Reference Guide

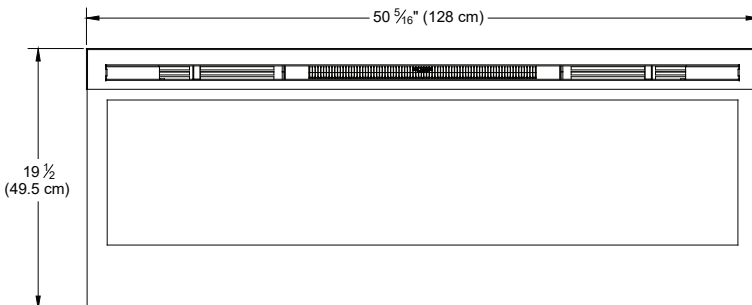
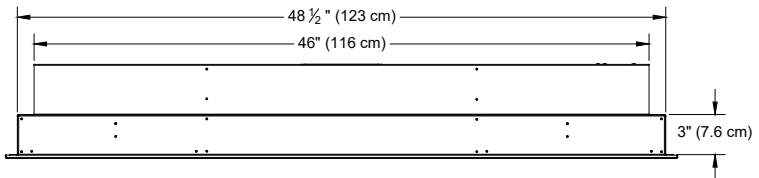
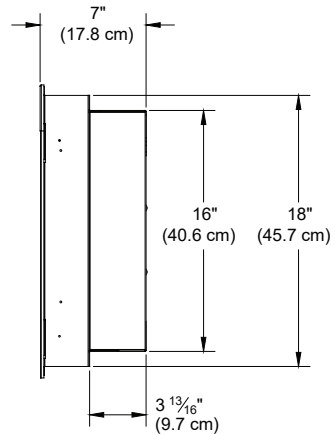
- ① The electrical information regarding your electric fireplace can be found on the rating label located on the front of the unit, behind the glass.

Please use our convenient online registration page to record your model and serial numbers for future reference at

**[www.dimplex.com/register](http://www.dimplex.com/register)**

- ② If you have any technical questions or concerns regarding the operation of your electric fireplace, or require service contact customer service.
- ③ For dimensions of your fireplace, refer to Figure 1.

**Figure 1**



# Fireplace Installation

## Site Selection

Review and consider all of the following conditions for installation:

- Dimensions of the unit: 50<sup>5</sup>/<sub>16</sub>" (128 cm) x 19<sup>1</sup>/<sub>2</sub>"(49.5 cm)
- Unit requires a minimum of two wall studs in order to ensure a secure installation

There are three possible mounting methods:

- Surface mount (pg. 12);
- Partial recess (pg. 13);
- Flush mount (pg. 14),

and any of these have the option of being hardwired or plugged directly into the wall outlet.

**⚠ WARNING:** The top of the fireplace is to be installed at least 4" (10.2 cm) from the ceiling.

**⚠ CAUTION:** Ensure installation does not allow fireplace to be in direct contact with building vapor barrier or insulation and meets all local building codes.

**! NOTE 1:** A 15 Amp, 120 Volt circuit is required. A dedicated circuit is preferred but not essential in all cases. A dedicated circuit will be required if, after installation, the circuit breaker trips or fuse blows on a regular basis when the heater is operating. Additional appliances on the same circuit may exceed

the current rating of the circuit breaker.

**⚠ WARNING:** Ensure the power cord is not installed so that it is pinched or against a sharp edge and ensure that the power cord is stored or secured to avoid tripping or snagging to reduce the risk of fire, electric shock or injury to persons. Construction and electrical outlet wiring must comply with local building codes and other applicable regulations to reduce the risk of fire, electric shock and injury to persons.

**⚠ WARNING:** To reduce the risk of fire, do not store or use gasoline, or other flammable vapors or liquids in the vicinity of the heater.

# Fireplace Installation

## Grounding Instructions

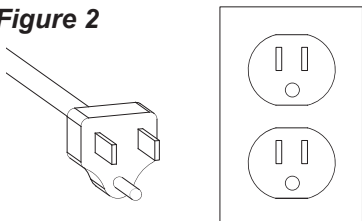
This product must be grounded. If it should malfunction or breakdown, grounding provides a path of least resistance for electric current to reduce the risk of electric shock. This product is equipped with a cord having an equipment-grounding conductor and a grounding plug. The plug must be plugged into an appropriate outlet that is properly installed and grounded in accordance with all local codes and ordinances.

**⚠ DANGER:** Improper connection of the equipment-grounding conductor can result in a risk of electric shock. Check with a qualified electrician or serviceman if you are in doubt as to whether the product is properly grounded.

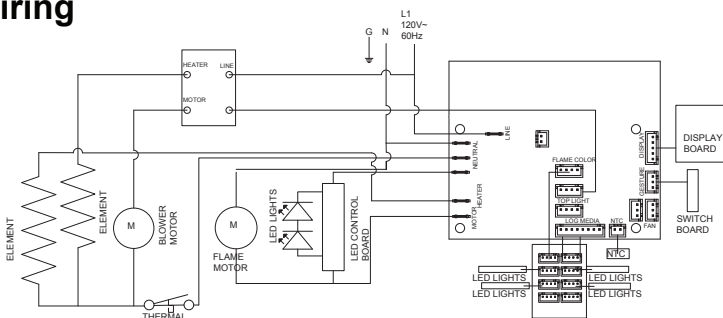
Do not modify the plug provided with the product – if it will not fit the outlet, have a proper outlet installed by a qualified electrician.

This product is for use on a nominal 120-volt circuit and has a grounding plug that looks like the plug in Figure 3. Make sure that the product is connected to an outlet having the same configuration as the plug. No adapter should be used with this product.

Figure 2



## Wiring



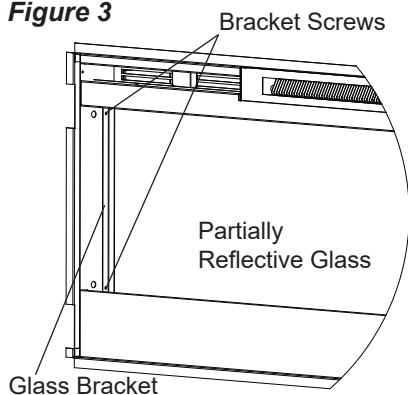


# Fireplace Installation

## Installation

1. Select a location that is not susceptible to moisture and is away from drapes, furniture and high traffic.
2. For ease of electrical hook up, you may wish to locate the fireplace near an existing outlet (for plug-in convenience) (refer to NOTE 1, page 7).
3. Remove fireplace, front glass and hardware from box and remove all packaging materials before installation.
4. Store the fireplace in a safe, dry and dust-free location until you are ready to install the fireplace.

**Figure 3**



## Hardwire Installation

The fireplace is packaged with a three-prong plug installed for plug-in convenience. Hardwiring the fireplace is also an option for any installation.

**⚠ WARNING:** Do not attempt to wire your own new outlets or circuits. To reduce the risk of fire, electric shock or injury to persons, always use a licensed electrician.

**⚠ WARNING:** Ensure that the circuit on which the fireplace is to be installed has the power cut off at the service panel until installation is complete.

1. Remove the partially reflective glass from the fireplace:
    - Lay fireplace on its back.
    - Remove two Phillips screws from each of the two glass brackets (Figure 3).
    - Remove the glass brackets.
    - With one hand keeping pressure on the partially reflective glass, tilt the fireplace upright and slightly forward to allow the partially reflective glass to fall out of the inside framing.
- ⚠ CAUTION:** Do not bump or drop the partially reflective glass to avoid breakage and personal injury.

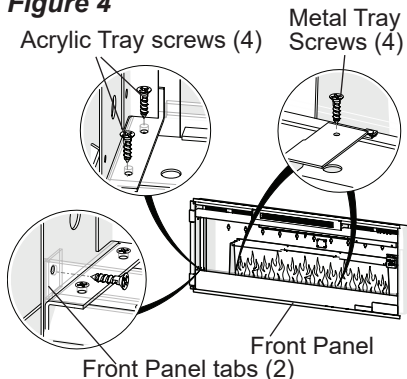
## Fireplace Installation

- Remove the partially reflective glass from the fireplace.
- Locate the power cord and remove the 3 screws that attach the cord bracket to the unit - one on the back of the unit and two on the bottom. (Figure 5)
- From the front, remove the 2 Phillips screws that fasten the front panel tabs, tilt the panel forward and lift off. (Figure 4)
- Remove the 4 screws that fasten the acrylic media tray, and the 2 screws that attach the metal tray to the unit.

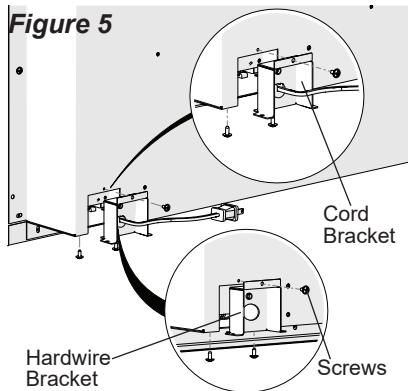
*The metal tray cannot be removed but will now allow the ability to remove the junction cover.*

- Remove the Phillips screw to release the junction cover in the bottom right corner of the fireplace (Figure 6).
- Carefully slide the junction cover to the right to release the securing tabs, as wires are fed through the strain reliefs on the junction cover and are connected within.
- Unscrew the 3 wire connectors under the junction cover and separate the wires (Figure 7).
- Pull the cord bracket and power cord out the front of the fireplace.
- Replace removed cord bracket with the supplied hardwire bracket replacement (Figure 8) and install using screws removed in step 2.

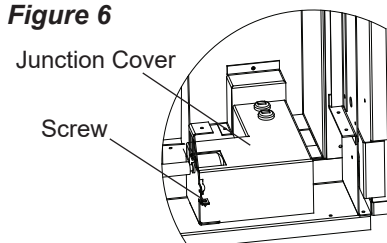
**Figure 4**



**Figure 5**



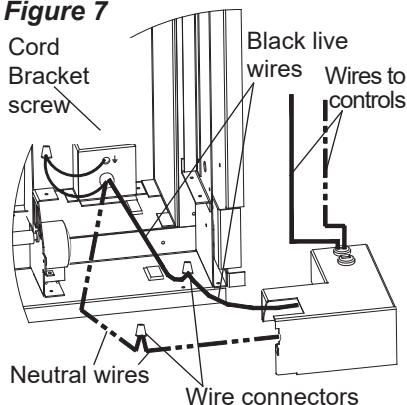
**Figure 6**



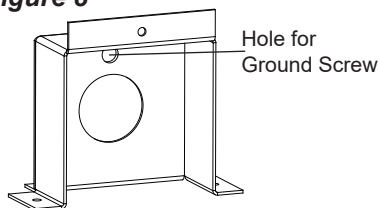
## Fireplace Installation

10. Leaving a minimum of 3" (7.6 cm) of slack, route the power supply through the hole in the hardwire bracket and secure with a wire clamp (not supplied).
11. Connect the smooth black wire (live) from the unit to the black wire from the power supply using one of the wire connectors removed in step 7 (Figure 7).
12. Connect the black ribbed wire (neutral) and white flicker motor wire from the unit to the white wire from the power supply using the second wire connector from step 7 (Figure 7).
13. Attach green grounding wire to hardwire bracket with provided grounding screw. Place wire in between screw and lock washer and tighten.
14. Reposition the junction cover over the wires and connectors and attach it to the fireplace chassis using the screw removed in step 5.
15. Secure the metal tray and the acrylic media tray.
16. Carefully reinsert partially reflective glass into the fireplace and anchor in place using glass brackets and screws removed in step 1.
17. Proceed to installation using the desired mounting method.

**Figure 7**



**Figure 8**



### For Bathroom Use

If this unit is installed in a bathroom, it must be protected by a GFI receptacle or circuit. If receptacle is used, it must be readily accessible.

This electrical appliance is not watertight. To prevent electrical shock, it must be installed as to prevent water from entering unit. This must be installed away from showers, tubs, etc. Never locate fireplace where it may fall into a bathtub or other water container.

# Fireplace Installation

## Surface Installation

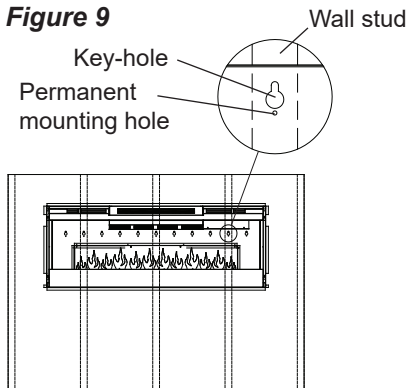
**⚠ CAUTION:** Two people may be required for various steps of this procedure.

1. Choose a location which has a minimum of two wall studs available for mounting.
2. Choose your method of supplying power to the unit:
  - Plug into an existing outlet or install an outlet nearby.
  - Hardwire the fireplace - follow the hardwiring instructions on page 9.

3. Remove the partially reflective glass from the fireplace:
  - Lay the fireplace on its back.
  - Remove the two Phillips screws from each of the two glass brackets (Figure 3, page 9).
  - Remove the glass brackets.
  - With one hand keeping pressure on the partially reflective glass, tilt the fireplace upright and slightly forward to allow the partially reflective glass to fall out of the inside framing.

- ⚠ CAUTION:** Do not bump or drop the partially reflective glass to avoid breakage and personal injury.
  - Remove the partially reflective glass from the fireplace.
4. Position the fireplace on a wall at the position where it will be mounted (Figure 9). Use a bubble

**Figure 9**



- level (one is supplied) to ensure that fireplace is level on the wall.
5. Ensuring that at least two keyholes line up with a wall stud (keyholes are spaced at 4 in. (10.2 cm) centers), mark the location of the four screw locations on the wall (through the keyholes).
6. Remove the fireplace from the wall and store it in a safe place away from traffic.
7. Where marked screw locations do not line up with a wall stud, insert (screw in) one of the two supplied wall anchors (pre-drill if required). Repeat if only two screws line up with a wall stud.
8. Screw all four supplied #8, 1½ in. (3.8 cm) square head mounting screws and washers into the wall and/or wall anchors leaving ¼ in. (6.5 mm) of thread.
9. Align the chosen keyholes with

## Fireplace Installation

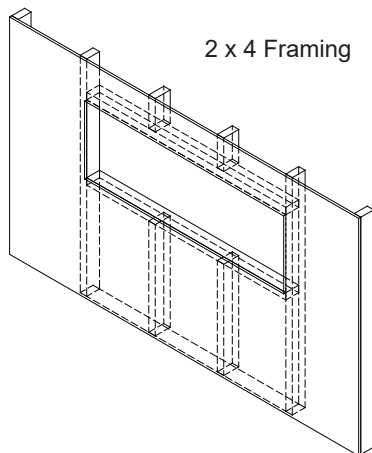
the screws and hang the fireplace on the wall. Screw heads and washers will fit through the keyholes and the fireplace will slide down into position (screws will slide into the narrow part of the keyholes).

10. Tighten all 4 mounting screws down on the fireplace chassis.

**⚠ CAUTION:** Ensure at least 2 of the mounting screws are inserted in wall studs.

11. Carefully replace and install the partially reflective glass and the glass brackets using the screws removed in step 1.
12. Refer to Front Glass Installation section for final installation procedures.

**Figure 10**



### Partial Recess Installation - 2x4 Framing

**⚠ CAUTION:** Two people may be required for various steps of this procedure.

1. Prepare a wall with a framed opening of 46 ½ in. (118.1 cm) wide x 16 ½ in. (42 cm) high (Figure 10).

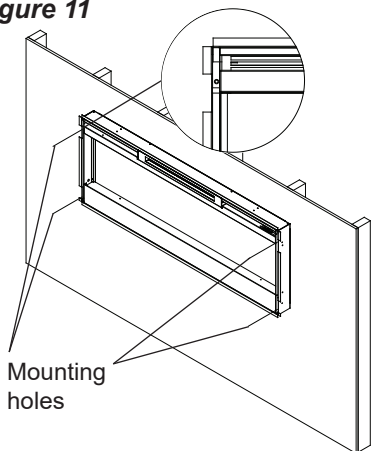
**! NOTE:** The sizing has allowed for 1/4 in. (6.4 mm) around the fireplace insert for ease of installation. This fireplace does not require any additional venting.

2. Choose your method of supplying power to the unit:
  - Plug-in (you may run the power cord out of the framed wall opening to an existing outlet or install an outlet on a nearby wall stud within the wall).
  - Hardwire the fireplace - follow the hardwiring instructions on page 9.
3. Lift the fireplace and insert it into the opening (Figure 11).
4. Use the supplied bubble level to level the fireplace within the framing. Adjust as required.
5. Drive four supplied mounting screws through the four mounting holes located in each corner of the fireplace chassis, into wall studs. (Figure 11)

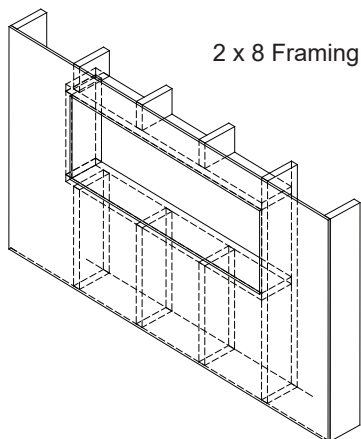
# Fireplace Installation

6. Refer to Front Glass Installation section for final installation procedures.

**Figure 11**



**Figure 12**



## Flush Mounted Installation - 2x8 Framing

**⚠ CAUTION:** Two people may be required for various steps of this procedure.

1. Prepare a wall with a framed opening of 49 in. (124.5 cm) wide x 18½ in. (47 cm) high (Figure 12).

**! NOTE:** The sizing has allowed for 1/4" (6.4 mm) around the fireplace insert for ease of installation. This fireplace does not require any additional venting.

2. Choose your method of supplying power to the unit:
  - Plug-in (you may run the power cord out of the framed wall opening to an existing outlet or install an outlet on a nearby wall stud within the wall).
  - Hardwire the fireplace - follow the hardwiring instructions on page 9.

**⚠ WARNING:** Do not attempt to wire your own new outlets or circuits. To reduce the risk of fire, electric shock or injury to persons, always use a licensed electrician.

**⚠ WARNING:** Ensure that the circuit on which the fireplace is to be installed has the power cut off at the service panel until installation is complete.

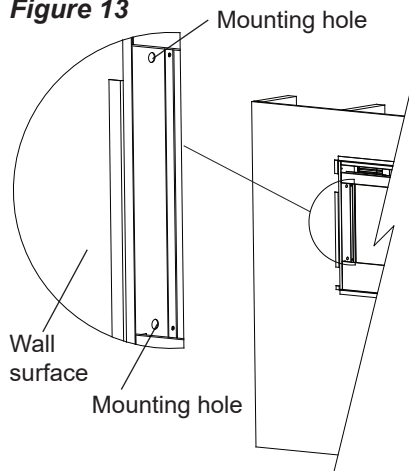
## Fireplace Installation

3. Lift the fireplace and insert into the opening. The fireplace's mounting trim should be flush against the wall (Figure 13).
4. Use the supplied bubble level to level the fireplace within the framing. Adjust as required.
5. Drive four supplied mounting screws through the four mounting holes located on the inside surface of the fireplace chassis, into wall studs (Figure 13).
6. Refer to Front Glass Installation section for final installation procedures.

### Installation in a Dimplex Media Console

1. Insert the fireplace into the opening of the media console from the front.
2. Drive four supplied mounting screws through the four mounting holes located on the inside surface of the fireplace chassis, into the walls of the media console.
3. Refer to Front Glass Installation section for final installation procedures.

**Figure 13**

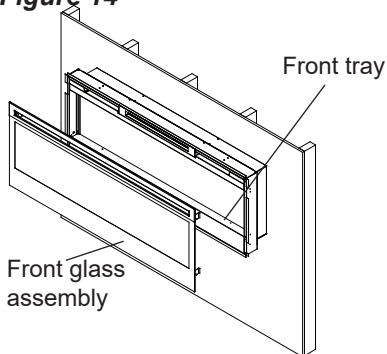


# Fireplace Installation

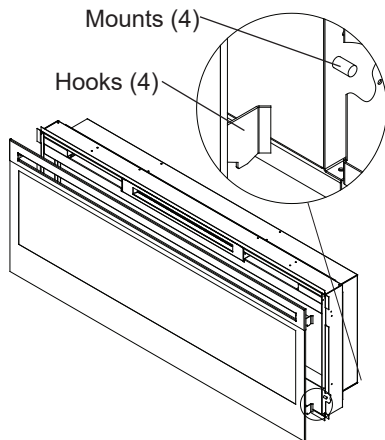
## Front Glass Installation

1. Evenly distribute supplied glass rock on the front tray of the fireplace (Figure 14).
2. Carefully mount front glass assembly so that the front glass hooks (4) hang on the front glass mounts on the fireplace (4) (Figure 15).
3. Use the supplied two Phillips sheet metal screws to fasten the glass assembly tabs to the fireplace (Figure 16).
4. If unit is not hardwired, plug fireplace into a 15 Amp, 120 Volt outlet (refer to NOTE 1).

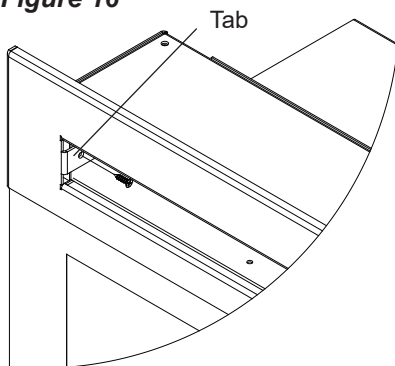
**Figure 14**



**Figure 15**



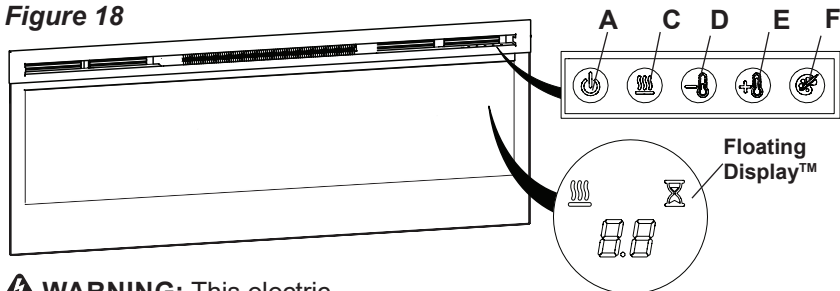
**Figure 16**





## 👉 Operation

Figure 18



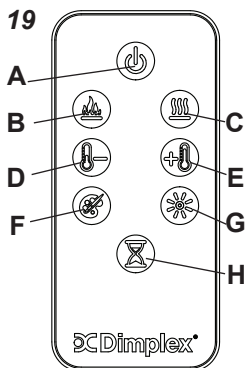
**⚠️ WARNING:** This electric firebox must be properly installed before it is used.

The unit can be controlled by either the manual controls which are located on the upper right of the fireplace or the remote (Figure 18 & 19).

The fireplace is supplied with an IR multifunction remote control.

**! NOTE:** To operate correctly, the remote control must be pointed towards the Floating Display™.

Figure 19



### A. Standby

Turns the unit on and off.


→ Activated by pressing the Standby button on the remote or the unit.

- The unit will turn on with the same functions that it was set to when it was turned off and the intake temperature will be indicated on the On-Screen Display.

**! NOTE:** When any button is pressed the intake temperature will be displayed on the On-Screen Display for 5 seconds.

### B. Flame Effects

Turns the flame effect on and off.


→ Activated by pressing the  button on the remote.


## Operation

### C. Heat ON/OFF


Cycles the unit sequentially through the 3 settings: Low Heat, High Heat and Off.

→ Activated by pressing the

 button on the unit or the remote.

- Indicated by the  icon and the intake temperature being displayed on the On-Screen Display, for 5 seconds before turning off.


**! NOTE:** After the heater is switched off, there is a 60 second fan delay, where the fan will continue running before turning off.


**! NOTE:** The unit can be operated in **Heat Only Mode**. When the unit is only running with the heater, the  icon will continuously be displayed on the On-Screen Display.

**! NOTE:** The heater may emit a slight, harmless odor when first used. This odor is a normal condition caused by initial heating of internal heater parts and will not occur again.

### D & E. Thermostat Controls


Adjusts the temperature setpoint to your individual requirements. Once the desired set temperature is reached, the heater will turn off. The heater will cycle on and off to maintain the desired set temperature. The default temperature setting is 72°F (22°C).

→ Adjusted by pressing the  to decrease the setpoint and

the  to increase the setpoint on the unit or the remote.

- The On-Screen Display will indicate the temperature setpoint as it is adjusted.



**! NOTE:** Holding the 



and the  buttons on the **manual controls** down for two seconds, will change the temperature from °C to °F, or vice versa.

## Operation

### Disable Heat

If desired, depending on the season, the heater on the unit can be disabled. The unit will operate in the same fashion, with remainder of the controls.


Pressing the  and  buttons on the **manual controls** at the same time and holding for 2 seconds will disable and enable the heater.

**! NOTE:** When the heater has been disabled and either the  or the  is pressed the On-Screen Display will indicate "--".

### F. Color Themes

Different presets of ambient lighting color combinations contained in the unit.

- Changed by repeatedly pressing the corresponding button on the remote or the unit.
- Cycles through the different preset ambient lighting settings of the unit, this includes different combinations of colours of the flame base and media lighting.

**! NOTE:** The last theme of the cycle is a prism where the unit cycles through a variety of colours. Pressing the  button stops the cycling and holds the unit on the preferred color, indicated by a "U" - Unfreeze or a "F" - Freeze on the display.

### G. Brightness

Changes the brightness of the lights in the unit.


- Adjusted by repeatedly pressing the corresponding button on the remote.
- Indicated by the second digit on the Floating Display™ changing to show: "H" (high), and "L" (low).


### H. Sleep Timer

The Sleep Timer can be set to automatically shut off the fireplace after a preset time (from 30 minutes to 8 hours).

- To set the timer press the timer button on either the remote or the unit, repeatedly, until the desired time is displayed.
- The On-Screen Display will display the different times as it is adjusted. Once the timer has

## Operation

begun, pressing the  button will display the time remaining before the unit turns off.

**! NOTE:** The Sleep Timer can be canceled at any time by pressing the  button repeatedly until the sleep timer displays nothing.

### Resetting the Temperature Cutoff Switch

Should the heater overheat, an automatic cut out will turn the heater off and it will not come back on without being reset. It can be reset by unplugging the unit and waiting 5 minutes before plugging the unit back in.

**⚠ CAUTION:** If you need to continuously reset the heater, unplug the unit and call technical support at 1-888-346-7539.

### Remote Control Battery Replacement

To replace the battery:

1. Slide battery cover open on the remote control.
2. Correctly install one 3 Volt (CR2032 [longer life] or CR2025) battery in the battery holder.
3. Close the battery cover.



Battery must be recycled or disposed of properly. Check with your Local Authority or Retailer for recycling advice in your area.



## Maintenance

**⚠ WARNING:** Disconnect power and allow heater to cool before attempting any maintenance or cleaning to reduce the risk of fire, electric shock or damage to persons.

**! NOTE:** The fireplace should not be operated with an accumulation of dust or dirt on or in the unit, as this can cause a build up of heat and eventual damage. For this reason the heater must be inspected regularly, depending upon conditions and at least at yearly intervals.

### Partially Reflective Glass Cleaning

The partially reflective glass is cleaned in the factory during the assembly operation. During shipment, installation, handling, etc., the partially reflective glass may collect dust particles; these can be removed by dusting lightly with a clean dry cloth.

To remove fingerprints or other marks, the partially reflective glass can be cleaned with a damp cloth. The partially reflective glass should be completely dried with a lint free cloth to prevent water spots. To prevent scratching, do not use abrasive cleaners.

### Fireplace Surface Cleaning

Use only a damp cloth to clean painted surfaces of the fireplace. Do not use abrasive cleaners.

### Servicing

Except for installation and cleaning described in this manual, an authorized service representative should perform any other servicing.



## Warranty

### *Products to which this limited warranty applies*

This limited warranty applies to your newly purchased Dimplex electric fireplace. This limited warranty applies only to purchases made in any province of Canada except for Yukon Territory, Nunavut, or Northwest Territories or in any of the 50 States of the USA (and the District of Columbia) except for Hawaii and Alaska. This limited warranty applies to the original purchaser of the product only and is not transferable.

### *Products excluded from this limited warranty*

Light bulbs are not covered by this limited warranty and are the sole responsibility of the owner/purchaser. Products purchased in Yukon Territory, Nunavut, Northwest Territories, Hawaii, or Alaska are not covered by this limited warranty. Products purchased in these States, provinces, or territories are sold AS IS without warranty or condition of any kind (including, without limitation, any implied warranties or conditions of merchantability or fitness for a particular purpose) and the entire risk of as to the quality and performance of the products is with the purchaser, and in the event of a defect the purchaser assumes the entire cost of all necessary servicing or repair.

### *What this limited warranty covers and for how long*

Products, other than fireplace surrounds (mantels) and trims, covered by this limited warranty have been tested and inspected prior to shipment and, subject to the provisions of this warranty, Glen Dimplex Americas Ltd. (herein called Glen Dimplex Americas) warrants such products to be free from defects in material and workmanship for a period of 2 years from the date of the first purchase of such products.

Glen Dimplex Americas fireplace surrounds (mantels) and trims covered by this limited warranty have been tested and inspected prior to shipment and, subject to the provisions of this warranty, Glen Dimplex Americas warrants such products to be free

from defects in material and workmanship for a period of 1 year from the date of first purchase of such products.

The limited 2 year warranty period for products other than fireplace surrounds (mantels) and trims and the limited 1 year warranty period for fireplace surrounds (mantels) and trims also applies to any implied warranties that may exist under applicable law. Some jurisdictions do not allow limitations on how long an implied warranty lasts, so the above limitation may not apply to the purchaser.

### *What this limited warranty does not cover*

This limited warranty does not apply to products that have been repaired (except by Glen Dimplex Americas or its authorized service representatives) or otherwise altered. This limited warranty does further not apply to defects resulting from misuse, abuse, accident, neglect, incorrect installation, improper maintenance or handling, or operation with an incorrect power source.

### *What you must do to get service under this limited warranty*

Defects must be brought to the attention of Technical Service at 1-888-346-7539. Please have proof of purchase, catalogue/model and serial numbers available when calling. Limited warranty service requires a proof of purchase of the product.

### *What Glen Dimplex Americas will do in the event of a defect*

In the event a product or part covered by this limited warranty is proven to be defective in material or workmanship during (i) the 2 year limited warranty period for products other than fireplace surrounds (mantels) and trims, and (ii) the 1 year limited warranty period for surrounds (mantels) and trims, you have the following rights:

- Glen Dimplex Americas will in its sole discretion either repair or replace such defective product or part without charge. If Glen Dimplex Americas is unable to repair or replace such product or part, or if repair or replacement is not commercially



## Warranty

practicable or cannot be timely made, Glen Dimplex Americas may, in lieu of repair or replacement, choose to refund the purchase price for such product or part.

- Limited warranty service will be performed solely by dealers or service agents of Glen Dimplex Americas authorized to provide limited warranty services.
- For products other than surrounds (mantels) and trims, this 2 year limited warranty entitles the purchaser to on-site or in-home warranty services. Accordingly, Glen Dimplex Americas will be responsible for all labour and transportation associated with repairing or replacing the product or part except as follows: (i) charges which may be levied for travel costs incurred to travel to the purchaser's site where the product is located if the purchaser's site is beyond 30 miles (48 km) from the closest service depot of Glen Dimplex Americas dealer or service agent; and (ii) the purchaser is solely responsible for providing clear access to all serviceable parts of the product.
- For surrounds (mantels) and trims, this 1 year limited warranty does not entitle the purchaser to on-site or in-house warranty services. The purchaser is responsible for removal and transportation of the surrounds (mantels) and trims (and any repaired or replacement product or part) to and from the authorized dealer's or service agent's place of business. On-site or in-home services for surrounds (mantels) and trims may be performed at the purchaser's specific request and expense at Glen Dimplex Americas then current rates for such services. Glen Dimplex Americas will not be responsible for, and this limited warranty shall not include, any expense incurred for installation or removal of the surrounds (mantels) or trims or any part thereof (or any replacement product or part) including, without limitation, all shipping

costs and transportation costs to and from the authorized dealer's or service agent's place of business and all labour costs. Such costs shall be the purchaser's responsibility.

*What Glen Dimplex Americas and its dealers and service agents are also not responsible for:*

**IN NO EVENT WILL GLEN DIMPLEX AMERICAS, OR ITS DIRECTORS, OFFICERS, OR AGENTS, BE LIABLE TO THE PURCHASER OR ANY THIRD PARTY, WHETHER IN CONTRACT, IN TORT, OR ON ANY OTHER BASIS, FOR ANY INDIRECT, SPECIAL, PUNITIVE, EXEMPLARY, CONSEQUENTIAL, OR INCIDENTAL LOSS, COST, OR DAMAGE ARISING OUT OF OR IN CONNECTION WITH THE SALE, MAINTENANCE, USE, OR INABILITY TO USE THE PRODUCT, EVEN IF GLEN DIMPLEX AMERICAS OR ITS DIRECTORS, OFFICERS, OR AGENTS HAVE BEEN ADVISED OF THE POSSIBILITY OF SUCH LOSSES, COSTS OR DAMAGES, OR IF SUCH LOSSES, COSTS, OR DAMAGES ARE FORESEEABLE. IN NO EVENT WILL GLEN DIMPLEX AMERICAS, OR ITS OFFICERS, DIRECTORS, OR AGENTS BE LIABLE FOR ANY DIRECT LOSSES, COSTS, OR DAMAGES THAT EXCEED THE PURCHASE PRICE OF THE PRODUCT.**

**SOME JURISDICTIONS DO NOT ALLOW THE EXCLUSION OR LIMITATION OF INCIDENTAL OR CONSEQUENTIAL DAMAGES, SO THE ABOVE LIMITATION OR EXCLUSION MAY NOT APPLY TO THE PURCHASER.**

### *How State and Provincial law apply*

This limited warranty gives you specific legal rights, and you may also have other rights which vary from jurisdiction to jurisdiction. The provisions of the United Nations Convention on Contracts for the Sale of Goods shall not apply to this limited warranty or the sale of products covered by this limited warranty.



## Technical Support

Technical and troubleshooting support, as well as a list of replacement parts can be found on

[www.dimplex.com/customer\\_support](http://www.dimplex.com/customer_support).



Scan for a quick link  
for customer support



---

1-888-346-7539 | [www.dimplex.com](http://www.dimplex.com)

In keeping with our policy of continuous product improvement, we reserve the right to make changes without notice.

© 2020 Glen Dimplex Americas

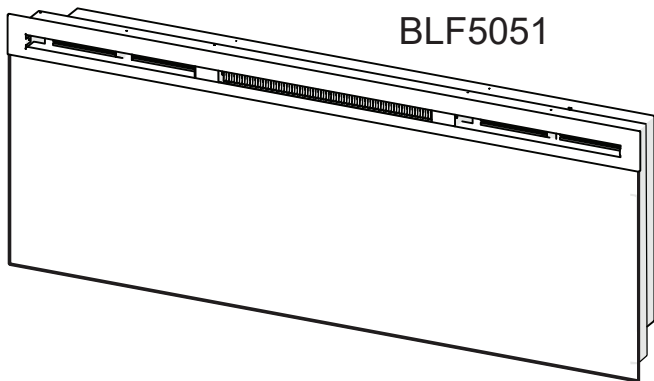
**Glen Dimplex**   
**AMERICAS**  
Enhancing the moments that matter in life





## Manuel du propriétaire

Modèle  
BLF5051



---









**CONSIGNES DE SÉCURITÉ IMPORTANTES :** Toujours lire le présent manuel avant d'essayer d'installer ou d'utiliser ce foyer. Pour votre sécurité, toujours respecter tous les avertissements et suivre les consignes de sécurité comprises dans le présent manuel afin de prévenir les blessures ou les dommages matériels.

Pour découvrir la gamme complète de produits Dimplex, visitez [www.dimplex.com](http://www.dimplex.com)

7213940100R09



## Table des matières

 Bienvenue et félicitations . . . . .	3
 INSTRUCTIONS IMPORTANTES . . . . .	4
 Guide de référence rapide . . . . .	6
 Installation du foyer . . . . .	7
Choix du lieu . . . . .	7
Raccordement fixe . . . . .	9
Installation dans une salle de bain . . . . .	12
Installation en surface . . . . .	12
Encastrement dans un mur - Charpente 2 x 4 . . . . .	14
Installation en affleurement - Charpente 2 x 8 . . . . .	15
Installation dans une console multimédia Dimplex . . . . .	17
Installation de la vitre frontale . . . . .	18
 Utilisation . . . . .	19
 Entretien . . . . .	22
 Garantie . . . . .	23
 Service d'assistance technique . . . . .	26

Toujours recourir aux services d'un technicien qualifié ou d'une entreprise de services de maintenance pour réparer ce foyer.

**! NOTE :** Marches à suivre et techniques considérées suffisamment importantes pour qu'on les souligne.

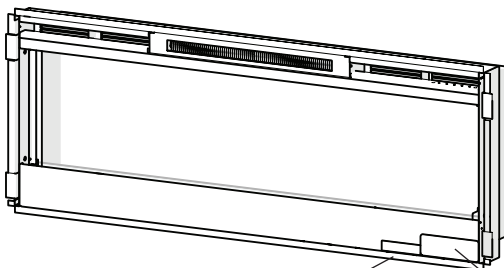
**⚠ MISE EN GARDE :** Marches à suivre et techniques qui, si elles ne sont pas bien respectées, endommageront le matériel.

**⚠ AVERTISSEMENT :** Marches à suivre et techniques qui, si elles ne sont pas bien respectées, exposeront l'utilisateur à des risques d'incendie, de blessure grave ou de décès.

## **Bienvenue et félicitations**

Merci et félicitations d'avoir acheté un foyer électrique fabriqué par Dimplex. Veuillez utiliser notre page d'inscription en ligne pour inscrire votre modèle et vos numéros de série à des fins de référence ultérieure à l'adresse


**[www.dimplex.com/enregister](http://www.dimplex.com/enregister)**



Étiquette du numéro  
de série

Plaque signalétique avec  
numéro du modèle

**Lire ces consignes attentivement et les conserver.**


** MISE EN GARDE:** Lire attentivement toutes les consignes et tous les avertissements avant de procéder à l'installation. Le non-respect de ces consignes pourrait entraîner un risque de décharge électrique ou d'incendie et annulera la garantie.



**ARRÊT IL N'EST PAS NÉCESSAIRE D'ALLER AU MAGASIN**

Des questions à propos de l'utilisation ou du montage? Besoin d'information sur les pièces?  
Besoin d'information à propos d'un produit sous une garantie du fabricant?

**Communiquer avec nous à :**  **[www.dimplex.com/customer\\_support](http://www.dimplex.com/customer_support)**  
Pour le dépannage et le Service d'assistance technique

**OU**  **sans frais au 1-888-346-7539**

***Afin que nous puissions mieux vous servir, veuillez avoir votre modèle et votre numéro de série à portée de main ou veuillez inscrire votre produit en ligne avant de téléphoner (voir ci-dessus).***


# INSTRUCTIONS IMPORTANTES


Lorsqu'un appareil électrique est utilisé, il est important de toujours prendre des précautions de base pour réduire les risques d'incendie, de décharges électriques et de blessures, notamment:

- ① Lire toutes les instructions avant de se servir du foyer compact.
- ② L'appareil devient chaud lorsqu'il est en marche. Pour éviter les brûlures, ne pas toucher les surfaces chaudes. La bordure autour de la bouche de chaleur devient chaude lorsque les éléments chauffent.
- ⚠ DANGER:** Des températures peuvent être produites dans certaines conditions anormales. Ne pas couvrir, que ce soit partiellement or entièrement, ou obstruer l'avant de cette chauffelette.
- ③ Faire preuve d'une grande prudence lorsque l'appareil est utilisé par des enfants ou des personnes handicapées, s'il est en marche à proximité d'eux, ou s'il est en marche et laissé sans surveillance.
- ④ Surveiller les jeunes enfants pour éviter qu'ils ne jouent avec l'appareil.
- ⑤ L'appareil ne doit pas être utilisé par de jeunes enfants ou des personnes handicapées sans surveillance.
- ⑥ Ne pas utiliser un appareil de chauffage après une défaillance. Interrompre le courant au tableau de commande et faire inspecter l'appareil par un électricien qualifié avant de réutiliser l'appareil.
- ⑦ Ne pas se servir de l'appareil si la fiche ou le cordon sont endommagés, si les éléments chauffants fonctionnent mal ou si le foyer électrique est tombé ou est endommagé de quelque manière que ce soit. Communiquer avec le service technique au 1-888-346-7539.
- ⑧ Ne pas utiliser à l'extérieur.
- ⑨ Ne pas utiliser l'appareil à proximité d'une baignoire ou de tout autre réservoir d'eau dans lequel il pourrait tomber.
- ⑩ Ne pas installer le foyer immédiatement au-dessous d'une prise de courant fixe.
- ⑪ Pour débrancher le foyer, éteindre l'appareil avant de retirer la fiche de la prise de courant.
- ⑫ Ne pas introduire d'objets dans la prise d'air de ventilation ou la bouche de sortie d'air, car cela pourrait causer des décharges électriques, provoquer un incendie ou endommager les éléments chauffants.
- ⑬ Pour éviter les incendies, ne pas obstruer l'entrée ou la sortie d'air d'aucune façon.
- ⑭ Tous les appareils chauffants électriques contiennent des pièces qui peuvent produire des décharges et des étincelles. Ne pas faire fonctionner dans des endroits où de l'essence, de la peinture et autres produits inflammables sont utilisés ou rangés.

# INSTRUCTIONS IMPORTANTES

- ⑮ Ne pas apporter de modifications à ce foyer. Se servir du foyer uniquement de la façon décrite dans le présent guide. Toute autre utilisation non recommandée par le fabricant peut provoquer un incendie, occasionner des décharges électriques ou blesser quelqu'un.
- ⑯ Afin de réduire les risques de décharges électriques, cet appareil dispose d'une fiche polarisée (l'une des broches est plus large que l'autre). La fiche se branche dans une prise polarisée dans un sens seulement. Si la fiche ne rentre pas complètement dans la prise, tourner la fiche. Si la fiche ne rentre toujours pas, communiquer avec un électricien qualifié pour installer une prise adéquate. Ne pas tenter de changer la fiche. Toujours brancher les appareils directement dans une prise de courant murale. Ne jamais utiliser de rallonge ou de barre d'alimentation portable.
- ⑰ Ne pas brûler de bois ni d'autres matériaux dans ce foyer compact.
- ⑱ Ne pas heurter la vitre frontale du foyer.
- ⑲ Toujours faire appel à un électricien certifié pour l'installation de nouveaux circuits ou de nouvelles prises de courant.
- ⑳ Toujours se servir de prises correctement mises à la terre, polarisées et protégées.
- ㉑ Fermer toute source d'alimentation électrique de l'appareil avant de le nettoyer, de le réparer ou de le déplacer.
- ㉒ Lors du transport ou de l'entreposage de l'appareil, le conserver dans un endroit sec et à l'abri de vibrations excessives, et le ranger pour éviter qu'il ne s'endommage.

 **AVERTISSEMENT:** La télécommande contient de petites piles. Tenez-les hors de la portée des enfants. En cas d'ingestion, consultez un médecin immédiatement.

 **AVERTISSEMENT:** N'installez pas les piles à l'envers, ne les rechargez pas ne les jetez pas au feu et ne les combinez pas à des piles usagées ou d'un autre type; elles risqueraient d'exploser ou de fuir et de causer des blessures.

**! NOTE :** Les modifications non autorisées expressément par la partie responsable de la conformité peuvent annuler le droit de l'utilisateur de se servir de cet appareil.

## MISE EN GARDE

RISQUE DE DÉCHARGE ÉLECTRIQUE. NE PAS OUVRIR.  
AUCUNE PIÈCE DONT L'ENTRETIEN PEUT ÊTRE EFFECTUÉ  
PAR L'UTILISATEUR NE SE TROUVE À L'INTÉRIEUR



# CONSERVER CES INSTRUCTIONS



## Guide de référence rapide

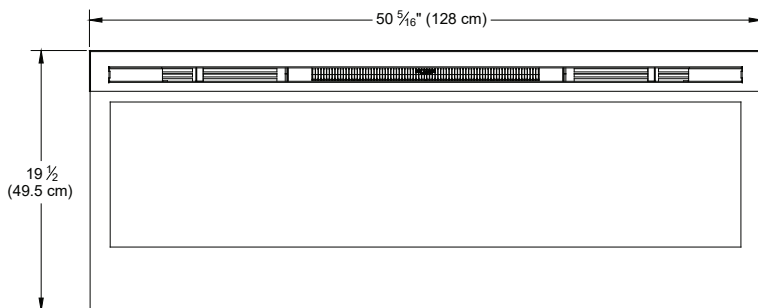
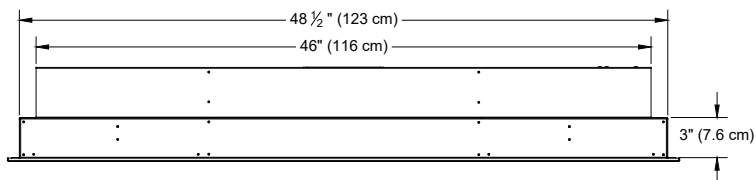
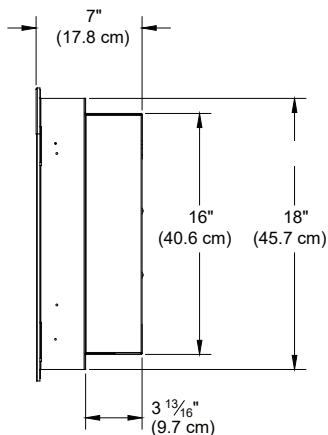
- ① Les propriétés électriques du foyer sont décrites sur la plaque signalétique située à l'avant de l'appareil, derrière la vitre.

Veillez utiliser notre page d'inscription en ligne pour inscrire votre modèle et vos numéros de série à des fins de référence ultérieure à l'adresse

**[www.dimplex.com/register](http://www.dimplex.com/register)**

- ② Pour toute question technique ou liée à l'utilisation de votre foyer électrique, ou pour un entretien, communiquer avec le service à la clientèle.
- ③ Voir la Figure 1 pour obtenir les dimensions du foyer.

**Figure 1**



# Installation du foyer

## Choix du lieu


Examiner l'ensemble des conditions suivantes en vue de l'installation :


- Dimensions de l'appareil : 50<sup>5</sup>/<sub>16</sub> po (128 cm) x 19 ½ po (49,5 cm)
- Pour assurer l'installation sécuritaire de l'appareil, deux montants de cloison sont nécessaires

Il y a trois méthodes de montage possibles :

- montage en surface (p. 12);
- montage encastré (p. 14);
- montage en affleurement (p. 16),

et dans les trois cas, le foyer peut être câblé ou branché dans une prise de courant murale.


 **AVERTISSEMENT** : Le haut du foyer doit être installé à au moins 4 po (10.2 cm) du plafond.

 **MISE EN GARDE** : Assurer l'installation ne permet pas de foyer pour être en contact direct avec pare-vapeur de construction ou d'isolation et se réunit tous les codes du bâtiment local.


**! NOTE 1** : Un circuit de 15 ampères et de 120 volts est nécessaire. Un circuit spécialisé est préférable, mais pas essentiel dans tous les cas. Un circuit spécialisé sera nécessaire si, après l'installation, le disjoncteur

se déclenche ou si le fusible saute régulièrement pendant le fonctionnement de l'appareil.

L'ajout d'appareils sur le même circuit risque d'excéder la puissance nominale du disjoncteur.

 **AVERTISSEMENT** : Veiller à ce que le cordon d'alimentation ne soit ni coincé ni disposé contre un bord tranchant, mais rangé ou placé de façon à éviter tout risque d'accrochage susceptible de causer un incendie, des décharges électriques ou des blessures.

Afin de réduire les risques d'incendie, de décharges électriques et de blessures, tous les travaux de construction et de câblage doivent être conformes au Code du bâtiment et aux autres règlements qui s'appliquent.

 **AVERTISSEMENT** : Pour réduire les risques d'incendie, ne pas stocker, n'utiliser d'essence ou d'autres vapeurs ou liquides inflammables à proximité du chauffe-eau.

## Installation du foyer

### Instructions de mise à la terre

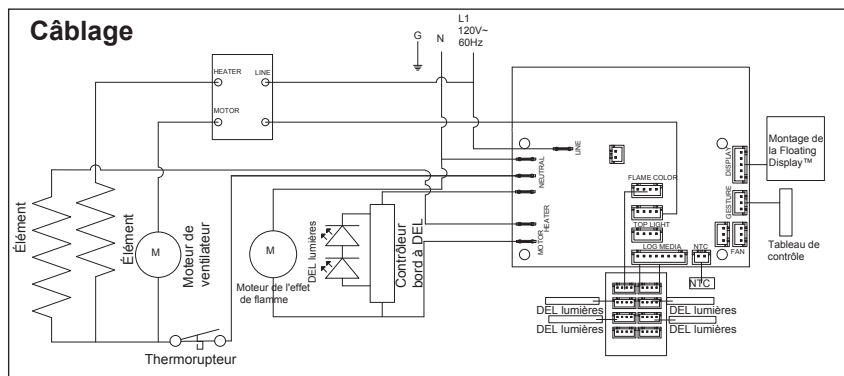
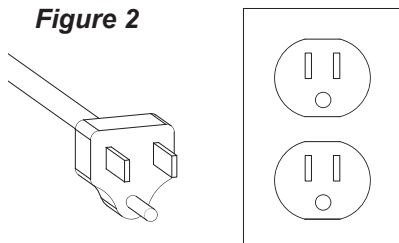
Cet appareil doit être mis à la terre. Advenant une défectuosité ou une panne, la mise à la terre permet au courant de suivre un trajet de moindre résistance et réduit ainsi le risque de décharges électriques. Le cordon électrique de cet appareil comporte un conducteur de terre ainsi qu'une fiche à broche de terre. La fiche doit être branchée dans une prise assortie, bien installée et mise à

la terre selon le code de l'électricité et les règlements municipaux.

**⚠ DANGER:** Si le conducteur de mise à la terre est mal branché, il y a risque de décharges électriques. Communiquer avec un électricien ou un réparateur qualifié en cas de doute sur la mise à la terre appropriée de l'appareil. Ne pas modifier la fiche; s'il est impossible de l'enfoncer dans la prise, la faire remplacer la prise par un électricien qualifié.

Cet appareil doit être alimenté par un circuit d'intensité nominale de 120V et possède une fiche de mise à la terre qui ressemble à la fiche montrée à la figure 1. S'assurer que l'appareil est raccordé à une prise de même configuration que la fiche. N'utiliser aucun adaptateur avec cet appareil.

Figure 2



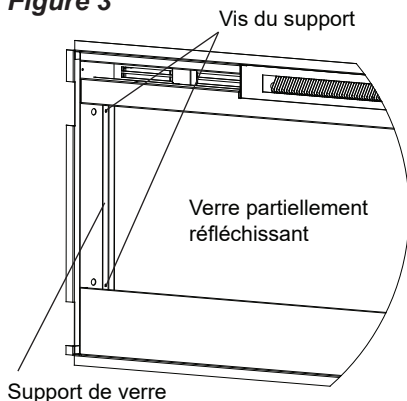


# Installation du foyer

## Installation

1. Choisir un endroit approprié, à bonne distance des rideaux, des meubles et des endroits passants, et où il n'y a aucun risque d'humidité.
2. Pour faciliter le branchement électrique, installer le foyer à proximité d'une prise de courant existante (pour pouvoir insérer la fiche facilement) (voir la NOTE 1).
3. Retirer le foyer, la vitre frontale et la quincaillerie de l'emballage et retirer également tous les matériaux d'emballage avant de commencer l'installation.
4. Ranger le foyer dans un endroit sûr, sec et à l'abri de la poussière jusqu'au moment de son installation.

**Figure 3**



## Installation raccordement fixe

Le foyer est doté d'une fiche à trois broches pour faciliter le branchement. Il est également possible d'effectuer une installation avec raccordement fixe.

**⚠ AVERTISSEMENT :** Ne pas tenter d'installer de nouvelles prises ni de nouveaux circuits électriques soi-même. Pour minimiser les risques d'incendie, de décharge électrique et de blessure, toujours faire appel à un électricien agréé.

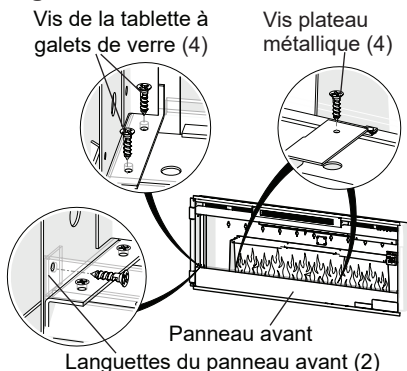
**⚠ AVERTISSEMENT :** S'assurer de couper le circuit sur lequel sera branché le foyer à la boîte électrique jusqu'à la fin de l'installation.

1. Retirer la vitre partiellement réfléchissante du foyer :
  - Coucher le foyer sur le dos.
  - Retirer les deux vis cruciformes de chacun des deux supports de verre (Figure 2).
  - Retirer les supports de la vitre.
  - En soutenant d'une main la vitre partiellement réfléchissante, incliner le foyer à la position verticale, légèrement vers l'avant, pour que la vitre partiellement réfléchissante glisse hors du cadre intérieur.

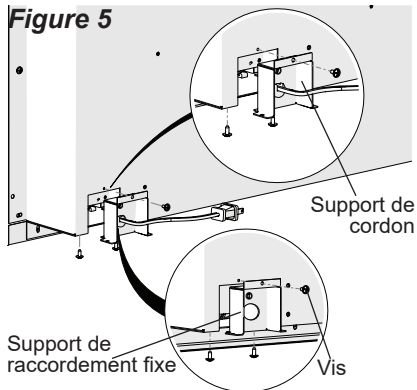
## Installation du foyer

- ⚠ MISE EN GARDE :** Ne pas cogner ni laisser tomber le verre partiellement réfléchissant pour éviter les bris et les blessures.
- Repérer le cordon d'alimentation et retirer les trois vis qui permettent de fixer le support de cordon, soit une sur la partie arrière et deux sur la partie inférieure de l'appareil. (Figure 5)
  - Sur la partie avant, enlever les deux vis cruciformes qui tiennent les languettes du panneau avant en place, faire basculer le panneau vers l'avant puis retirer. (Figure 4)
  - Retirer les quatre vis qui fixent la tablette avant en acrylique et les deux vis qui fixent la tablette en métal à l'appareil.  
*La tablette de métal ne peut pas être retirée, mais il sera désormais possible de retirer le coffret de branchement.*
  - Retirer la vis cruciforme pour dégager le coffret de branchement dans le coin inférieur droit du foyer (Figure 6).
  - Glisser délicatement le coffret de branchement vers la droite pour dégager les languettes de fixation puisque les fils passent par les bagues anti-traction sur

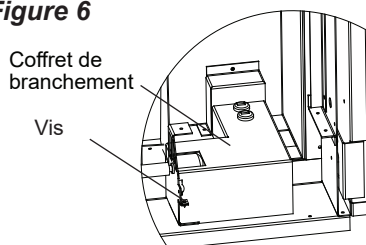
**Figure 4**



**Figure 5**



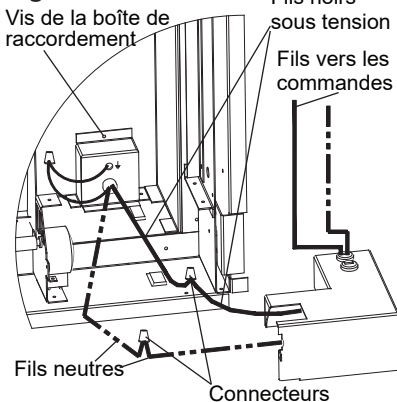
**Figure 6**



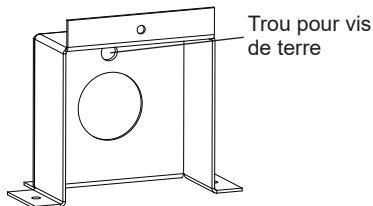
## Installation du foyer

- le couvercle et sont branchés à l'intérieur.
- Dévisser les trois connecteurs à l'intérieur du coffret de branchement et séparer les fils (Figure 7).
  - Faire sortir le support de cordon et le cordon d'alimentation par l'avant du foyer.
  - Remplacer le support de cordon par le support de raccordement fixe fourni (Figure 8) et installer en remettant les vis enlevées à l'étape 2.
  - En laissant un jeu minimal de 3 po (7,6 cm), faire passer les fils d'alimentation électrique par l'orifice du support de raccordement fixe et le fixer à l'aide d'un attache-câble (non inclus).
  - Raccorder le fil noir (sous tension) de l'appareil au fil noir de la source d'alimentation électrique à l'aide d'un des connecteurs retirés à l'étape 7 (Figure 7).
  - Raccorder le fil noir nervuré (neutre) et le fil blanc du moteur de l'effet de flamme de l'appareil au fil blanc de la source d'alimentation électrique à l'aide du second connecteur retiré à l'étape 7 (Figure 7).
  - Fixer le fil de terre vert au support de raccordement fixe à l'aide de la vis de mise à la terre (incluse). Placer le fil entre la vis et la rondelle, puis serrer.
  - Remettre en place le coffret de branchement sur les fils et les connecteurs, et les fixer au châssis du foyer à l'aide des vis retirées à l'étape 3.

**Figure 7**



**Figure 8**



15. Fixer le plateau métallique et la tablette à galets de verre.
16. Replacer soigneusement la vitre partiellement réfléchissante à l'intérieur du foyer et la fixer en place à l'aide des supports de la vitre et des vis retirées à l'étape 1.
17. Pour les procédures d'installation finales, consulter la section sur l'installation de la vitre frontale.

### Installation dans une salle de bain

Ce foyer doit être protégé par une prise à disjoncteur de fuite à la terre ou un circuit conçu pour être utilisé dans une salle de bain. Si une prise est utilisée, elle doit être facilement accessible.

Cet appareil électrique est non étanche à l'eau. Pour prévenir tout risque de décharge électrique, l'appareil doit être installé de façon à éviter que de l'eau s'y infiltre. Cet appareil doit être installé loin de la douche, du bain, etc. Ne jamais placer le foyer là où il pourrait tomber dans un bain ou dans un autre réservoir d'eau.

### Installation en surface

**⚠ MISE EN GARDE :** Il peut être nécessaire d'être deux pour effectuer plusieurs étapes de cette procédure.

1. Choisir un lieu disposant d'au moins deux montants de cloison pour effectuer l'installation.
2. Choisir la méthode d'alimentation électrique de l'appareil :
  - Le brancher dans une prise existante ou installer une prise à proximité du foyer.
  - Effectuer un raccordement fixe au foyer. Suivre les instructions de raccordement fixe à la page 9.
3. Retirer le verre partiellement réfléchissant du foyer :
  - Coucher le foyer sur le dos.
  - Retirer deux vis cruciformes de chacun des deux supports de verre (Figure 2, page 9).
  - Retirer les supports du verre.
  - En soutenant d'une main la vitre partiellement réfléchissante, incliner le foyer à la position verticale, légèrement vers l'avant, pour que la vitre partiellement réfléchissante glisse hors du cadre intérieur.

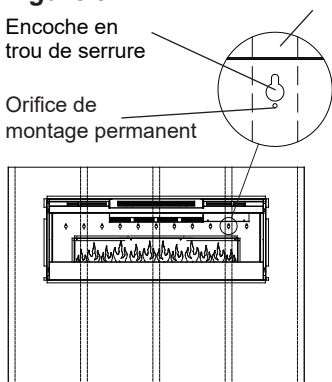
## Installation du foyer

**Figure 9**

Encoche en trou de serrure

Orifice de montage permanent

Montant de cloison



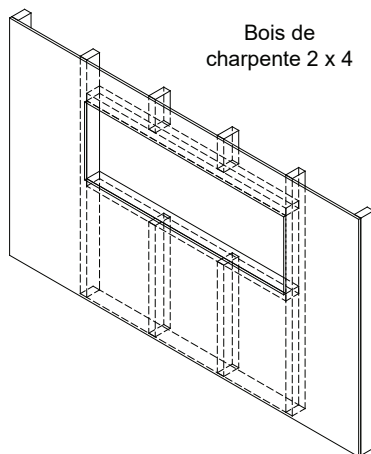
**⚠ MISE EN GARDE :** Ne pas cogner ni laisser tomber le verre partiellement réfléchissant pour éviter les bris et les blessures.

- Retirer le verre partiellement réfléchissant du foyer.
4. Placer le foyer contre le mur à l'endroit où il doit être monté (Figure 9). Utiliser le niveau à bulle (fourni) pour s'assurer que le foyer est à niveau contre le mur.
  5. En s'assurant qu'au moins deux encoches en trou de serrure sont alignées avec un montant de cloison (les encoches sont espacées de 4 po [10,2 cm] de centre à centre), marquer l'emplacement des quatre (4) vis sur le mur (à travers les encoches).
  6. Retirer le foyer du mur et le ranger dans un endroit sûr à l'écart des endroits passants.
  7. Si l'emplacement marqué des vis ne permet pas l'alignement avec un montant de cloison, insérer (visser) une des deux chevilles d'ancrage fournies (percer des avant-trous si nécessaire). Recommencer l'opération si seulement deux vis sont alignées avec un montant de cloison.
  8. Visser les quatre (4) vis n° 8 fournies, les vis de montage à tête carrée de 1 ½ po (3,8 cm) et les rondelles et/ou les chevilles d'ancrage dans le mur en laissant visible ¼ po (6,5 mm) de filetage.
  9. Aligner les encoches en trou de serrure choisies avec les vis et suspendre le foyer au mur. Les têtes de vis et les rondelles passeront à travers les encoches en trou de serrure et le foyer glissera en place vers le bas (les vis glisseront dans la partie plus étroite des encoches).
  10. Serrer les quatre vis de montage contre le châssis du foyer.
  11. Visser les deux vis à tête carrée n° 8 fournies à travers deux des orifices de montage permanents alignés avec un montant de cloison.

## Installation du foyer

12. Réinstaller le verre partiellement réfléchissant et les supports de verre avec précaution à l'aide des vis retirées à l'étape 1.
13. Pour les procédures d'installation finales, consulter la section sur l'installation de la vitre frontale.

**Figure 10**



### Encastrement dans un mur - Charpente 2 x 4

**⚠ MISE EN GARDE** : Il peut être nécessaire d'être deux pour effectuer plusieurs étapes de cette procédure.

1. Créer dans le mur une ouverture de  $46 \frac{1}{2}$  po (118,1 cm) de largeur x  $16 \frac{1}{2}$  po (42 cm) de hauteur (Figure 10) à cadre en bois de charpente.

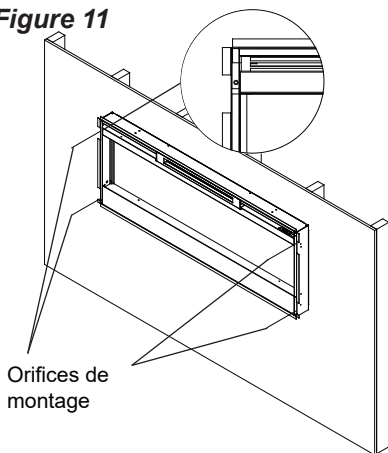
**! NOTE** : Le dimensionnement permet  $\frac{1}{4}$  po (6,4 mm) autour du foyer électrique pour la facilité d'installation. Ce foyer ne nécessite aucune ventilation supplémentaire.

2. Choisir la méthode d'alimentation électrique de l'appareil :
  - Brancher l'appareil (vous pouvez faire sortir le cordon d'alimentation de l'ouverture du mur vers une prise existante ou installer une nouvelle prise sur un montant de cloison dans le mur).
  - Effectuer le raccordement fixe du foyer. Suivre les instructions de raccordement fixe à la page 8.
3. Soulever le foyer et l'insérer dans l'ouverture (Figure 11).

## Installation du foyer

4. Utiliser le niveau à bulle (fourni) pour mettre le foyer de niveau à l'intérieur de l'ouverture. Régler au besoin.
5. Visser quatre vis de montage fournies à travers les quatre orifices de montage situés dans chaque coin du châssis du foyer, dans des montants de cloison (Figure 11).
6. Pour les procédures d'installation finales, consulter la section sur l'installation de la vitre frontale.

**Figure 11**



### Installation en affleurement - Charpente 2 x 8

**⚠ MISE EN GARDE :** Il peut être nécessaire d'être deux pour effectuer plusieurs étapes de cette procédure.

1. Créer dans le mur une ouverture de 49 po (124,5 cm) de largeur x 18 ½ po (47 cm) de hauteur (Figure 12) à cadre en bois de charpente.

**! NOTE :** Le dimensionnement permet 1/4 po (6,4 mm) autour du foyer électrique pour la facilité d'installation. Ce foyer ne nécessite aucune ventilation supplémentaire.

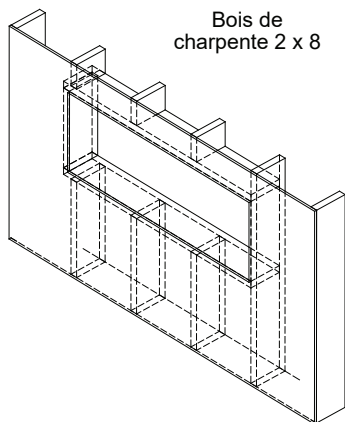
2. Choisir la méthode d'alimentation électrique de l'appareil :
  - Brancher l'appareil (vous pouvez faire sortir le cordon d'alimentation de l'ouverture du mur vers une prise existante ou installer une nouvelle prise sur un montant de cloison dans le mur).
  - Effectuer le raccordement fixe du foyer. Suivre les instructions de raccordement fixe à la page 9.
3. Soulever le foyer et l'insérer dans l'ouverture. La bordure de montage du foyer devrait être affleurante au mur (Figure 13).
4. Utiliser le niveau à bulle (fourni)

## Installation du foyer

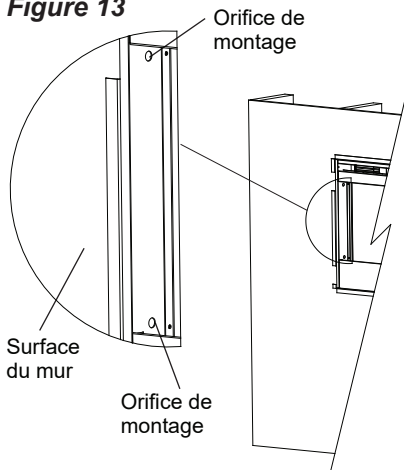
pour mettre le foyer de niveau à l'intérieur de l'ouverture. Régler au besoin.

5. Visser les quatre vis de montage fournies à travers les quatre orifices de montage situés sur la surface interne du châssis du foyer, dans les montants de cloison (Figure 13).
6. Pour les procédures d'installation finales, consulter la section sur l'installation de la vitre frontale.

**Figure 12**



**Figure 13**





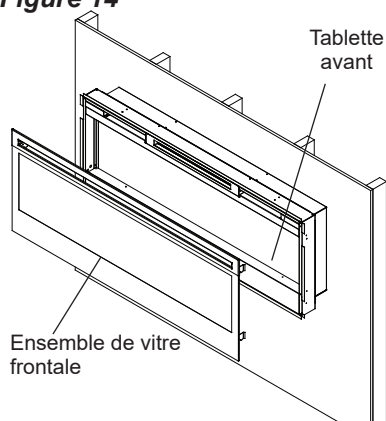
### **Installation dans une console multimédia Dimplex**

1. Insérer le foyer dans l'ouverture de la console multimédia.
2. Visser les quatre vis de montage fournies à travers les quatre orifices de montage, situés sur la surface interne du châssis du foyer, dans les côtés de la console multimédia.
3. Pour les procédures d'installation finales, consulter la section sur l'installation de la vitre frontale.

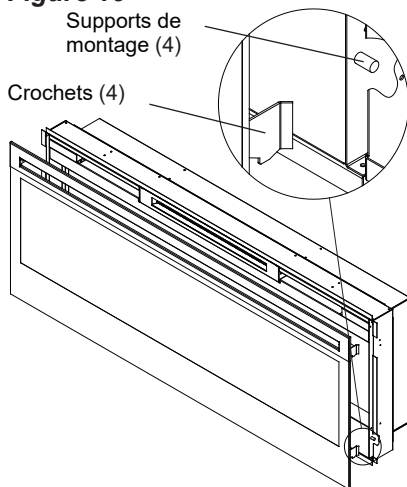
## Installation de la vitre frontale

1. Étendre de manière uniforme les galets de verre fournis sur la tablette avant du foyer (Figure 14).
2. Mettre en place l'ensemble de vitre frontale avec précaution de sorte que les crochets de la vitre frontale soient suspendus sur les montants de la vitre frontale du foyer (Figure 15).
3. Utiliser les deux vis à tête Cruciformes fournies pour fixer les languettes de l'ensemble de vitre frontale au foyer (Figure 16).
4. Si le foyer n'est pas doté d'un raccordement fixe, le brancher dans une prise de 15 ampères et de 120 volts (voir le NOTA 1).

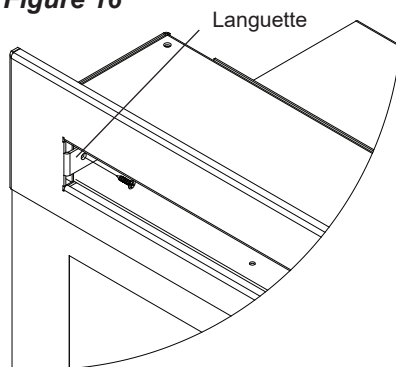
**Figure 14**



**Figure 15**

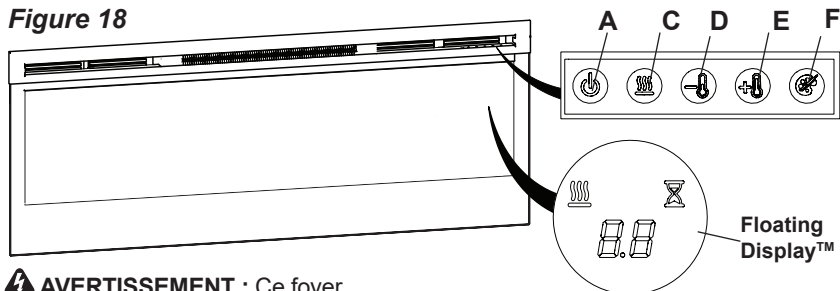


**Figure 16**



## Utilisation

Figure 18



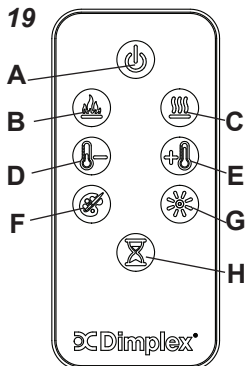
**AVERTISSEMENT :** Ce foyer électrique doit être installé correctement avant son utilisation.

L'appareil peut être commandé à l'aide des commandes manuelles situées dans la partie supérieure droite du foyer ou à distance (Figures 18 et 19).

Le foyer est livré avec une télécommande multifonction à RI.

**! NOTE :** Pour qu'elle fonctionne correctement, la télécommande doit être pointée vers le Floating Display<sup>MC</sup>.

Figure 19



### A. Mode veille

Met en marche et arrête l'appareil.

→ Activé en appuyant sur la touche de veille (Standby) de la télécommande ou de l'appareil.

- L'appareil se met en marche en activant les mêmes fonctions qui étaient réglées au moment de l'arrêt, et la température de l'air d'admission est indiquée à l'afficheur frontal.

**! NOTE :** À la pression de n'importe quelle touche, la température de l'air d'admission apparaît à l'afficheur frontal pendant 5 secondes.

### B. Effets de flamme

Met en marche et arrête l'effet de flamme.

→ Activé en appuyant sur la touche

 de la télécommande.

### C. Interrupteur de chaleur


Les cycles de manière séquentielle de l'unité à travers les 3 paramètres : faible chaleur, forte chaleur et désactivé.

## Utilisation


→ Activé en appuyant sur la touche



de l'appareil ou de la télécommande.

- Indiqué par l'icône  et en fonction du réglage de la température de l'air d'admission à l'afficheur frontal, pendant 5 secondes avant de s'arrêter.

! **NOTE** : Après que le chauffage est désactivé il ya un retard ventilateur 60 secondes, où le ventilateur continue de tourner avant d'éteindre.



! **NOTE** : L'appareil peut fonctionner en mode de **chauffage seulement** (sans bûches ni flammes). Lorsque l'appareil fonctionne en mode de chauffage seulement, l'icône  et la température de l'air d'admission apparaissent de façon continue à l'afficheur frontal.

! **NOTE** : Au cours de la première utilisation, la fonction de chauffage peut dégager une légère odeur inoffensive. Cette situation, provoquée par le chauffage initial des dispositifs de chauffage internes du foyer, est normale et ne devrait plus se produire par la suite.



### D & E. Touches de commande du thermostat

Règle la température en fonction de vos besoins individuels. Une fois la température souhaitée atteinte, la fonction de chauffage s'arrêtera. Cette dernière se réactivera et se désactivera par cycles afin de maintenir

la température souhaitée. Par défaut, la température réglée est de 22 °C (72 °F).

→ Réglé en appuyant sur  pour diminuer le réglage et sur  pour augmenter au moyen de l'appareil ou de la télécommande.



- L'afficheur frontal indique le réglage de température.

! **NOTE** : Maintenir enfoncées la touche  et la touche  sur les commandes manuelles pendant deux secondes pour faire alterner les échelles de température entre les degrés °C et °F.

### Désactivation de la fonction de chauffage

Si désiré, selon la saison, la fonction de chauffage de l'appareil peut être désactivée. L'appareil fonctionnera normalement à l'aide des autres commandes.

En appuyant simultanément sur

les touches  et  sur les **commandes manuelles** et en les maintenant enfoncées pendant 2 secondes, la fonction de chauffage se désactive et se réactive.

! **NOTE** : Lorsque la fonction de chauffage est désactivée et que la

touche  ou  est pressée, l'afficheur frontal indique "--".

## Utilisation


### F. Thèmes de couleurs

L'appareil comporte différentes combinaisons d'éclairage ambiant et de couleurs.

→ Changé en appuyant à répétition sur la touche correspondante de la télécommande ou de l'appareil.

- Active alternativement les différents paramètres d'éclairage ambiant de l'appareil, soit les diverses combinaisons de couleurs des lumières inférieures ainsi que de l'éclairage des matériaux incandescents.

**! NOTE :** Le dernier thème du cycle est un prisme, ou les cycles de l'unité à travers une variété de couleurs. Appuyer sur la touche

 pour arrêter le cycle et figer la couleur désirée, indiquée par un "U" - débloquera ou d'un "F" - gèlera.

### G. Clarté

Pour modifier la clarté de l'éclairage de l'appareil.


- Réglé en appuyant à répétition sur la touche correspondante de la télécommande.
- Indiqué par le deuxième chiffre sur le Floating Display™ changer de montrer : «H» (élevée) et «L» (faible).

### H. Minuterie d'arrêt automatique

La minuterie d'arrêt automatique peut être réglée pour arrêter automatiquement le foyer après un délai prédéfini (de 30 minutes à 8 heures).

→ Pour régler la minuterie, presser la touche de la minuterie de la télécommande ou de l'appareil jusqu'à ce que le délai désiré s'affiche.

- L'afficheur frontal indiquera les différents délais réglés. Une fois que la minuterie se met en marche,

appuyer sur la touche  pour afficher le temps résiduel avant que l'appareil ne s'arrête.

**! NOTE :** Il est possible d'annuler la minuterie d'arrêt automatique en tout temps en appuyant de nombreuses

fois sur la touche  jusqu'à ce que la minuterie n'affiche plus rien.

### Réarmement du disjoncteur du circuit de la température

En cas de surchauffe, un interrupteur éteindra automatiquement l'appareil, qui ne pourra être remis en marche tant que le disjoncteur n'aura pas été réarmé. Il peut être réinitialisé en débranchant l'appareil et attendre 5 minutes avant de rebrancher l'appareil.

**⚠ MISE EN GARDE :** S'il est nécessaire de réarmer constamment l'appareil, le débrancher et

## Utilisation

communiquer avec le Service d'assistance technique au 1 888 346-7539.

### Remplacement de la pile de la télécommande

Pour remplacer la pile :

1. Ouvrir le compartiment à pile situé sur la télécommande.
2. Installer correctement une pile de

3 volts (CR2032 [plus la vie] ou CR2025) dans le compartiment à pile.

3. Refermer le compartiment à pile.



La batterie doit être recyclée ou éliminée de façon appropriée. Vérifiez auprès de votre

municipalité ou votre revendeur pour obtenir des conseils dans votre région.



## Entretien

**⚠ AVERTISSEMENT :** Débrancher l'appareil et chaufferette refroidie avant tout entretien ou nettoyage afin de réduire le risque d'incendie, de décharges électriques ou de blessures.

**! NOTE :** L'appareil ne doit pas fonctionner si de la poussière ou de la saleté se sont accumulées sur l'appareil. Cela pourrait entraîner une accumulation de chaleur qui pourrait à son tour causer des dommages. Pour cette raison, l'appareil doit être inspecté régulièrement, selon ses conditions d'utilisation, et au moins une fois par année.

### Nettoyage de la vitre

Le verre partiellement réfléchissant a été nettoyé à l'usine, lors de l'assemblage. Cependant, pendant le transport, l'installation, la manipulation, etc., le verre partiellement

réfléchissant peut se couvrir de particules de poussière. Pour les faire disparaître, épousseter le verre partiellement réfléchissant à l'aide d'un chiffon propre et sec.

Pour enlever les empreintes digitales ou autres marques, nettoyer le verre partiellement réfléchissant avec un chiffon humide. Pour prévenir les taches d'eau, le verre partiellement réfléchissant doit être entièrement asséché à l'aide d'un chiffon non pelucheux. Pour prévenir les rayures, ne pas utiliser de nettoyeurs abrasifs.

### Nettoyage des surfaces du foyer

Utiliser un chiffon humide pour nettoyer les surfaces peintes du foyer. Ne pas utiliser de nettoyeurs abrasifs.

### Entretien

Tout type d'entretien, autre que l'installation et le nettoyage décrits dans ce manuel, doit être effectué par un représentant de service autorisé.



## Garantie

### *Produits couverts par la présente garantie limitée*

La présente garantie limitée couvre votre nouveau foyer électrique Dimplex. La présente garantie limitée couvre uniquement les achats effectués dans l'une des provinces du Canada (à l'exception du Yukon, du Nunavut et des Territoires du Nord-Ouest), ou dans l'un des 50 États américains, incluant le district fédéral de Columbia (à l'exception d'Hawaï et de l'Alaska). La présente garantie limitée est valable seulement pour l'acheteur original du produit et ne peut être transférée.

### *Produits non couverts par la présente garantie limitée*

Les ampoules électriques ne sont pas couvertes par cette garantie limitée et sont la responsabilité exclusive du propriétaire/ de l'acheteur. Les produits achetés au Yukon, au Nunavut, dans les Territoires du Nord-Ouest, à Hawaï ou en Alaska ne sont pas couverts par la présente garantie limitée. Les produits achetés dans ces États, provinces ou territoires sont vendus TELS QUELS sans aucune garantie ni condition (y compris, notamment, toute garantie ou condition implicite de qualité marchande ou de convenance à un usage particulier), et l'acheteur doit assumer tous les risques relatifs à la qualité et au rendement des produits. En cas de défectuosité, tous les frais d'entretien et de réparation incombent à l'acheteur.

### *Couverture et durée de la présente garantie limitée*

Les produits, autres que les manteaux et les garnitures de foyer, couverts par la présente garantie limitée ont été testés et inspectés avant l'envoi. Conformément aux dispositions de la présente garantie, Glen Dimplex Americas Ltd. (appelée aux présentes Glen Dimplex Americas) garantit que ces produits sont exempts de tout vice de matériau et de fabrication pour une période de deux ans à partir de la date d'achat desdits produits.

Les manteaux et les garnitures des foyers Glen Dimplex Americas couverts par la présente garantie limitée ont été testés et inspectés avant l'envoi. Conformément aux dispositions de la présente garantie, Glen Dimplex Americas garantit que ces produits sont exempts de tout vice de matériau et de fabrication pour une période d'un an à partir de la date d'achat desdits produits.

La garantie limitée de deux ans couvrant les produits autres que les manteaux et les garnitures de foyer et la garantie limitée d'un an couvrant les manteaux et les garnitures de foyer s'appliquent également à toute garantie implicite pouvant exister en vertu des lois en vigueur. Certaines juridictions ne permettent pas de restreindre la durée d'une garantie implicite, de sorte qu'il est possible que la restriction ci-dessus ne s'applique pas à l'acheteur.

### *Exclusions de la présente garantie limitée*

La présente garantie limitée ne couvre pas les produits qui ont été réparés (sauf par Glen Dimplex Americas ou ses représentants de service autorisés) ou autrement modifiés. Elle ne couvre pas non plus les défectuosités résultant d'un mauvais usage, d'un usage abusif, d'un accident, de négligence, d'une mauvaise installation, d'une manipulation ou d'un entretien inadéquat, ou de l'utilisation avec une source d'alimentation inadéquate.

### *Ce que vous devez faire pour vous prévaloir du service dans le cadre de la présente garantie limitée*

Les défectuosités doivent être signalées au Service technique, par téléphone au 1 888 346-7539. Au moment d'appeler Glen Dimplex Americas, veuillez avoir à portée de la main une preuve d'achat, ainsi que les numéros de catalogue, de modèle et de série du produit défectueux. Vous devez avoir une preuve d'achat du produit pour vous prévaloir du service dans le cadre de la garantie limitée.

### *Ce que fera Glen Dimplex Americas en cas*

## Garantie

### *de défectuosité*

S'il s'avère qu'un produit ou qu'une pièce couverts par cette garantie limitée présentent effectivement un vice de matériau ou de fabrication pendant (i) la garantie limitée de deux ans pour les produits autres que manteaux et les garnitures de foyer, et (ii) la garantie limitée d'un an pour les manteaux et les garnitures de foyer, vous aurez alors les droits suivants :

- Glen Dimplex Americas pourra, à sa seule discrétion, réparer ou remplacer sans frais la pièce ou le produit défectueux. Si Glen Dimplex Americas est incapable de réparer ou de remplacer ladite pièce ou ledit produit, ou si la réparation ou le remplacement n'est pas commercialement possible, ou ne peut être fait rapidement, Glen Dimplex Americas pourra, au lieu d'effectuer la réparation ou le remplacement, décider de rembourser le prix d'achat de ladite pièce ou dudit produit.
- Le service sous garantie limitée sera dispensé uniquement par des dépositaires ou agents de service de Glen Dimplex Americas autorisés à dispenser des services sous garantie limitée.
- Pour les produits autres que les manteaux et les garnitures, cette garantie limitée de deux ans donne droit à l'acheteur à des services sous garantie sur place ou à domicile. Par conséquent, Glen Dimplex Americas assumera tous les frais de main-d'œuvre et de transport liés à la réparation ou au remplacement du produit ou de la pièce, sauf pour ce qui suit : (i) des frais pourraient être facturés pour les coûts engagés pour se rendre au site de l'acheteur où le produit se trouve, si ce site est à plus de 48 kilomètres (30 milles) du centre de service le plus près d'un dépositaire ou d'un agent de service de Glen Dimplex Americas; et (ii) l'acheteur est entièrement responsable

de dégager l'accès à toutes les pièces du produit susceptibles d'être réparées ou entretenues.

- Pour les manteaux et les garnitures, cette garantie limitée d'un an ne donne pas droit à l'acheteur à des services sous garantie sur place ou à domicile. L'acheteur sera responsable de tous les frais engagés pour le retrait et le transport des manteaux et des garnitures (et de la pièce réparée ou de rechange ou du produit réparé ou de rechange) aller-retour à la place d'affaires du dépositaire ou de l'agent de service autorisé. Des services sur place ou à domicile sont offerts pour les manteaux et les garnitures à la demande expresse et aux frais de l'acheteur, au tarif en vigueur que facture Glen Dimplex Americas pour de tels services. Glen Dimplex Americas n'est pas responsable des frais engagés pour l'installation ou le retrait des manteaux ou des garnitures ou de toute pièce de ces produits (ou de tout produit ou de toute pièce de rechange) y compris, notamment, tous les frais d'expédition et de transport aller-retour à la place d'affaires du dépositaire ou de l'agent de service autorisé et tous les frais liés à la main-d'œuvre. Ces frais sont la responsabilité de l'acheteur.

*Autres exclusions à la responsabilité de Glen Dimplex Americas et de ses dépositaires et agents de service :*

**GLEN DIMPLEX AMERICAS, SES ADMINISTRATEURS, SES GESTIONNAIRES OU SES AGENTS NE POURRONT EN AUCUN CAS ÊTRE TENUS RESPONSABLES ENVERS L'ACHETEUR OU TOUTE TIERCE PARTIE, EN VERTU DU DROIT DES CONTRATS, DU DROIT DE LA RESPONSABILITÉ CIVILE DÉLICTUELLE OU SUR TOUTE AUTRE BASE, DE COÛTS, DE PERTES OU DE DOMMAGES INDIRECTS, SPÉCIAUX, PUNITIFS, EXEMPLAIRES OU ACCESSOIRES**





## Garantie

DÉCOULANT DIRECTEMENT OU INDIRECTEMENT DE LA VENTE, DE L'ENTRETIEN, DE L'UTILISATION OU DE L'INCAPACITÉ D'UTILISATION DU PRODUIT, MÊME SI GLEN DIMPLEX AMERICAS, SES GESTIONNAIRES, SES ADMINISTRATEURS OU SES AGENTS ONT ÉTÉ INFORMÉS DE LA POSSIBILITÉ DE TELS COÛTS, PERTES OU DOMMAGES, OU SI LESDITS COÛTS, PERTES OU DOMMAGES SONT PRÉVISIBLES. GLEN DIMPLEX AMERICAS, SES GESTIONNAIRES, SES ADMINISTRATEURS OU SES AGENTS NE POURRONT EN AUCUN CAS ÊTRE TENUS RESPONSABLES DE COÛTS, DE PERTES OU DE DOMMAGES DIRECTS QUI DÉPASSENT LE PRIX D'ACHAT DU PRODUIT.

CERTAINES JURIDICTIONS NE PERMETTENT PAS QUE DES EXCLUSIONS OU LIMITATIONS AUX DOMMAGES INDIRECTS OU ACCESSOIRES SOIENT APPLIQUÉES. IL SE POURRAIT DONC QUE LES EXCLUSIONS ET LIMITATIONS CI-DESSUS NE S'APPLIQUENT PAS À L'ACHETEUR.

*Comment les lois provinciales et d'État s'appliquent*

Cette garantie limitée vous confère des droits juridiques précis, et il se peut que vous ayez d'autres droits qui varient d'une juridiction à l'autre. Les dispositions de la Convention des Nations unies sur les contrats de vente de biens ne s'appliquent pas à cette garantie limitée ou à la vente de produits couverts par cette garantie limitée.



## Service d'assistance technique

Vous trouverez du soutien technique et des instructions de dépannage, ainsi qu'une liste de pièces de rechange à

[www.dimplex.com/customer\\_support](http://www.dimplex.com/customer_support).



Scanner pour un lien rapide  
au soutien technique



1-888-346-7539 | [www.dimplex.com](http://www.dimplex.com)

Dans le cadre de notre politique d'amélioration continue de nos produits, nous nous réservons le droit de modifier les spécifications sans préavis.

© 2020 Glen Dimplex Americas

  
**GlenDimplex**  
**AMERICAS**

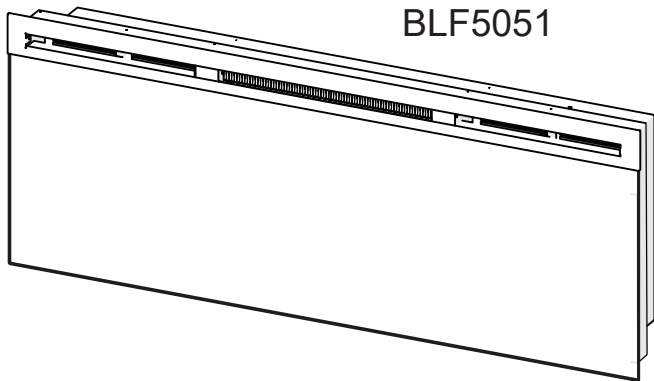
Améliorer les moments qui comptent le plus dans la vie



## Manual del propietario

Modelo

BLF5051



---









**INFORMACIÓN DE SEGURIDAD IMPORTANTE:** Siempre lea este manual antes de intentar instalar o usar este calentador de aire. Por su seguridad, cumpla siempre con todas las advertencias e instrucciones de seguridad que se incluyen en este manual para evitar lesiones personales o daños a la propiedad.

Para ver la línea completa de productos Dimplex, visite [www.dimplex.com](http://www.dimplex.com)

7213940100R09



# Índice

	Bienvenido y felicitaciones . . . . .	3
	INSTRUCCIONES IMPORTANTES . . . . .	4
	Guía de consulta rápida . . . . .	6
	Instalación del calentador de aire . . . . .	7
	Elección del emplazamiento . . . . .	7
	Instalación de la conexión alámbrica . . . . .	9
	Instalación en superficie . . . . .	12
	Instalación empotrada en la pared; marco de 2 x 4. . . . .	14
	Instalación con montaje a ras; marco de 2 x 8 . . . . .	15
	Instalación en una console multimedia . . . . .	16
	Instalación del vidrio delantero . . . . .	17
	Funcionamiento . . . . .	18
	Mantenimiento . . . . .	22
	Garantía . . . . .	23
	Servicio Técnico . . . . .	26

Recurra siempre a un técnico calificado o a una agencia de servicio técnico para reparar este calentador de aire.

**! NOTA:** Procedimientos y técnicas que se consideran lo bastante importantes como para resaltarlos.

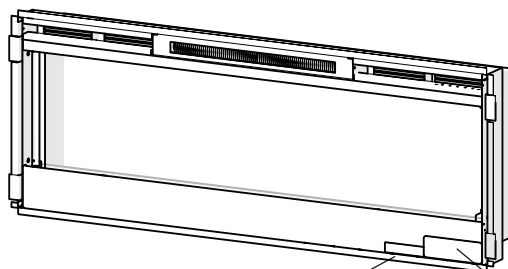
**! PRECAUCIÓN:** Procedimientos y técnicas que, si no se respetan atentamente, dañarán el equipo.

**! ADVERTENCIA:** Procedimientos y técnicas que, si no se respetan atentamente, expondrán al usuario a un riesgo de incendio, lesiones graves o muerte.

## Bienvenido y felicitaciones

Gracias y felicitaciones por haber adquirido una chimenea eléctrica Dimplex. Por favor, utilice nuestra página en línea para registrar el número de modelo y de serie para referencia futura en:

***[www.dimplex.com/register](http://www.dimplex.com/register)***



Etiqueta del número de serie

Etiqueta de clasificación con el número de modelo

### **Lea atentamente y guarde estas instrucciones.**

**⚠ PRECAUCIÓN:** Antes de comenzar la instalación, asegúrese de leer las instrucciones y advertencias cuidadosamente. No seguir estas instrucciones podría provocar una descarga eléctrica, un incendio y la anulación de la garantía.




**NO ES NECESARIO REGRESAR A LA TIENDA**

¿Tiene preguntas sobre la operación o el montaje? ¿Necesita información sobre las piezas? ¿El producto está bajo la garantía del fabricante?

**Comuníquese con nosotros:**  **[www.dimplex.com/customer\\_support](http://www.dimplex.com/customer_support)**

Para solucionar problemas y recibir asistencia técnica

O  **sin cargo al 1-888-346-7539**

***A fin de proporcionarle un mejor servicio tenga a la mano el número de modelo y de serie del producto cuando llame, o regístrelos en línea. (Ver más arriba.)***



# INSTRUCCIONES IMPORTANTES

Cuando se usen aparatos eléctricos, deben respetarse una serie de precauciones básicas a fin de aminorar el riesgo de incendio, descarga eléctrica y lesiones personales.

- ① Lea todas las instrucciones antes de usar la chimenea sobrepuesta/emportable.
- ② La chimenea se pone caliente al usarla. Para evitar quemaduras, no toque las superficies calientes con la piel al aire. El material situado alrededor de la salida de aire de la chimenea se calienta durante su funcionamiento.
- ⚠ PELIGRO:** Las temperaturas altas se pueden generar bajo ciertas condiciones anormales. No parcialmente o completamente la cubierta u obstruir el frente de este calentador.
- ③ Hay que extremar la precaución cuando se use cualquier calentador de aire cerca de los niños o inválidos o bien sean ellos quienes lo manejen y siempre que se deje el aparato en funcionamiento y sin vigilancia.
- ④ Debe vigilarse atentamente a los niños para asegurarse de que no jueguen con el aparato.
- ⑤ El aparato no ha sido diseñado para ser manejado por niños ni personas inválidas sin supervisión.
- ⑥ No opere ningún calentador de aire si no funciona correctamente. Desconecte la electricidad a partir del panel central y haga verificar la

unidad por un electricista acreditado antes de volver a utilizarla.

- ⑦ No haga funcionar la chimenea eléctrica si el cable de alimentación o el enchufe están dañados o si el calentador no funciona bien o si se ha caído o dañado de cualquier manera. Comuníquese con el Servicio de atención al cliente al 1-888-346-7539 de inmediato.
- ⑧ No lo use a la intemperie.
- ⑨ No coloque la chimenea en aquellos sitios donde pueda caer en una bañera o en cualquier otro recipiente de agua.
- ⑩ No sitúe el calefactor justo debajo de una toma de corriente fija.
- ⑪ Para desconectar el calentador de aire, apague los controles y, luego, quite el enchufe de la toma de corriente.
- ⑫ No introduzca ni deje que entren cuerpos extraños en los orificios de ventilación o escape ya que ello puede provocar una descarga eléctrica o un incendio, o bien deteriorar la chimenea.
- ⑬ Para evitar cualquier posible incendio, no bloquee la entrada ni la salida de aire bajo ningún concepto.
- ⑭ Todas las chimeneas eléctricas tienen dentro piezas calientes o que provocan chispas o arcos eléctricos. No use la chimenea en zonas en las que se empleen o almacenen gasolina.

# INSTRUCCIONES IMPORTANTES

- ⑮ No modifique la chimenea. Úsela tal como se describe en el presente manual. Cualquier otro uso que no haya sido recomendado por el fabricante puede causar un incendio, una descarga eléctrica o lesiones a las personas.
- ⑯ Este aparato puede disponer de un enchufe polarizado (una patilla es más ancha que la otra). El enchufe encaja sólo en una posición en una toma de corriente polarizada. Si el enchufe no encaja bien en la toma, invierta su posición. Si aun así no encaja, acuda a un electricista cualificado para que instale la toma de corriente adecuada. No cambie el enchufe bajo ningún concepto. Siempre enchufe los calentadores de aire directamente a una toma corriente de pared/enchufe. No utilice nunca un cable de extensión ni una conexión eléctrica relocalizable (toma de corriente/barra de alimentación).
- ⑰ No queme madera ni otros materiales en la chimenea.
- ⑱ No golpee la parte frontal de cristal.
- ⑲ Acuda siempre a un electricista homologado para que realice la instalación del cableado integrado.
- ⑳ Use siempre enchufes polarizados, bien puestos a tierra y dotados de fusibles.
- ㉑ Desconecte el suministro de corriente (desconecte el aparato o corte el interruptor general) antes de limpiar el aparato, mantenerlo o cambiarlo de sitio.
- ㉒ Cuando se transporten o almacenen el aparato y el cable, manténgalos en un sitio seco y libre de vibraciones excesivas, y almacenados de modo que se evite cualquier perjuicio.
- ⚠ ADVERTENCIA:** El control remoto contiene baterías pequeñas mantenga lejos del alcance de los niños. Si se ingiere, busque atención medica de inmediato.
- ⚠ ADVERTENCIA:** No instale la batería al revés, no la cargue, no la incinere ni la mezcle con baterías usadas ni con otros tipos de baterías: esto puede causar que explote o que haya filtraciones, provocando lesiones.
- ! NOTA:** Los cambios o modificaciones que no estén expresamente aprobados por la parte responsable del cumplimiento podrían anular la autorización del usuario para utilizar el equipo.



**PRECAUCIÓN**  
RIESGO DE DESCARGA ELÉCTRICA  
NO ABRIR - NO CONTIENE PIEZAS QUE PUEDAN  
SER REPARADAS POR EL USUARIO



## CONSERVE ESTAS INSTRUCCIONES



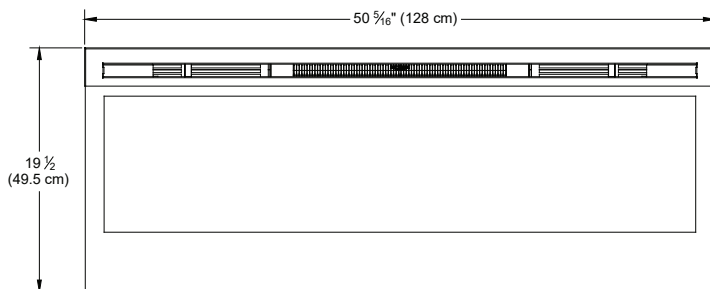
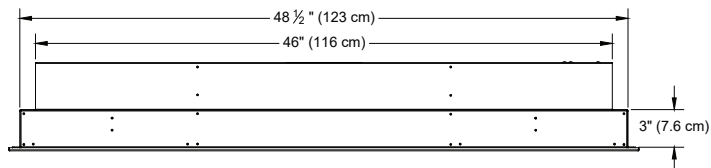
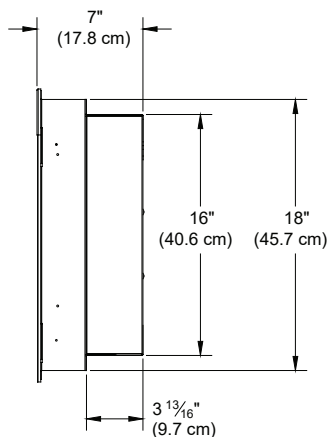
- 1 Puede encontrar la información eléctrica relacionada con su calentador de aire eléctrico en la etiqueta de capacidad nominal ubicada en la parte delantera de la unidad, detrás del cristal.

Por favor, utilice nuestra página en línea para registrar el número de modelo y de serie para referencia futura en:

**[www.dimplex.com/register](http://www.dimplex.com/register)**

- 2 Si tiene alguna pregunta o consulta técnica en relación con el funcionamiento de su calentador de aire eléctrico, o requiere servicio técnico, comuníquese con el servicio de atención al cliente.
- 3 Para conocer las dimensiones de su calentador de aire, consulte la Figura 1.

**Figura 1**





## Instalación del calentador de aire

### Elección del emplazamiento

Revise y considere todas las condiciones de instalación que se presentan a continuación:

- Dimensiones de la unidad: 50<sup>5</sup>/<sub>16</sub> pu (128 cm) x 19<sup>1</sup>/<sub>2</sub> pu (49.5 cm)
- La unidad requiere, como mínimo, dos travesaños de pared, a fin de garantizar una instalación segura

Puede montarla de tres maneras diferentes:

- Montaje en superficie (pág. 11);
- Empotradas en la pared (pág. 13);
- Empotrada (pág. 14)

y todas cuentan con la opción de conexión alámbrica permanente o de directamente en el enchufe de pared.

**⚠ ADVERTENCIA:** La parte superior de la chimenea eléctrica debe ser instalada mínimo a 4 pulgadas (10.2 cm) del techo.

**⚠ PRECAUCIÓN:** Asegurar la instalación no permite chimenea para estar en contacto directo con barrera de vapor edificio o de aislamiento y cumple con todos los códigos de construcción local.

**! NOTA 1:** Se requiere un circuito de 15 A y 120 voltios. Es preferible disponer de un circuito exclusivo, pero no es esencial en todos los casos. Se necesita un circuito exclusivo si, después de la instalación, el disyuntor del circuito eléctrico se desconecta automáticamente o si los fusibles

se funden con frecuencia cuando el calefactor está en funcionamiento. Enchufar otros aparatos en el mismo circuito puede superar la capacidad nominal de corriente del disyuntor.

**⚠ ADVERTENCIA:** Asegúrese de que, durante la instalación, el cable de alimentación no quede comprimido ni se sitúe contra un borde afilado, y que se halle protegido o asegurado para evitar que alguien tropiece o se enganche. Esto reducirá el riesgo de incendio, descarga eléctrica o lesiones a personas.

La construcción y el cableado de la toma de corriente eléctrica deben cumplir con los códigos de construcción locales y con las demás reglamentaciones aplicables, a fin de reducir el riesgo de incendio, descarga eléctrica y lesiones a personas.

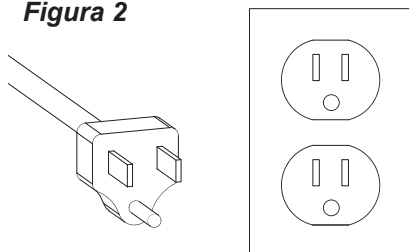
**⚠ ADVERTENCIA:** Para reducir el riesgo de incendio, no almacene ni use gasolina u otros vapores o líquidos inflamables en las proximidades del calentador.

# ✂ Instalación del calentador de aire

## Para conectar a tierra

Este producto tiene que conectarse a tierra. Si el producto no está funcionando bien o está averiado, el conectarlo a tierra proporciona una ruta de menor resistencia para que reducir la corriente eléctrica y así disminuir el riesgo sufrir una descarga eléctrica. Este producto incluye un cable con un conductor y un enchufe de conexión a tierra. El enchufe debe conectarse a una entrada debidamente instalada y conectada a tierra de acuerdo con los códigos y las ordenanzas locales.

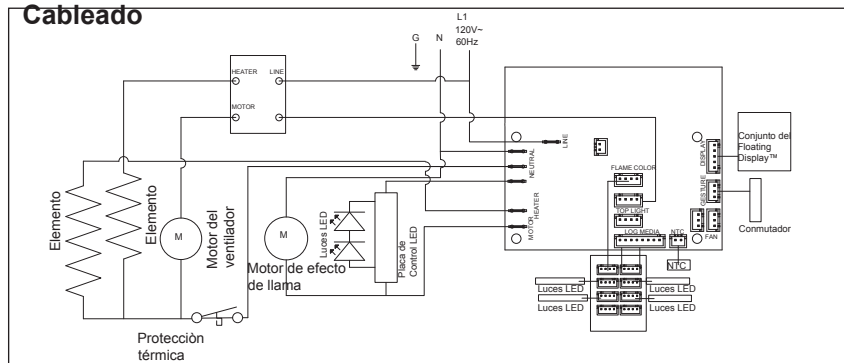
Figura 2



**⚠ PELIGRO:** Si la conexión del conductor a tierra del equipo no es la correcta corre el riesgo de sufrir una descarga eléctrica. Consulte con un electricista calificado o un técnico de servicio si no está seguro de que la conexión a tierra de este producto sea la correcta. No modifique el enchufe proporcionado del producto, si no cabe en el tomacorriente, un electricista calificado deberá instalar el tomacorriente apropiado.

Este producto está diseñado para utilizar un circuito nominal de 120v y tiene un enchufe a tierra como el que se muestra en la Figura 1. Asegúrese de que el producto esté conectado a un tomacorriente que tenga la misma configuración que el enchufe. No use ningún adaptador para este producto.

## Cableado

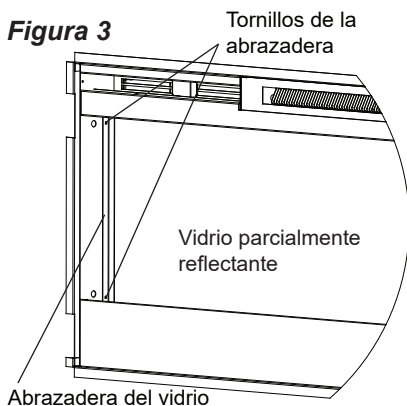


# Instalación del calentador de aire

## Instalación

1. Seleccione un sitio adecuado que no esté expuesto a la humedad y que se halle lejos de cortinas, muebles y circulación frecuente.
2. Para facilitar la conexión, es deseable situar el calentador de aire cerca de una toma de corriente ya existente (para que sea más fácil enchufarlo) (consulte la NOTA 1, pág. 7).
3. Quite de la caja el calentador de aire, el vidrio delantero y los elementos de sujeción, y quite todo el material de empaque antes de la instalación.
4. Guarde el calentador de aire en un lugar seguro, seco y sin polvo hasta que esté listo para instalar el calentador de aire.

**Figura 3**



## Instalación de la conexión alámbrica

La chimenea cuenta con un enchufe de tres clavijas para enchufarlo fácilmente. Para cualquier tipo de instalación, existe la opción de una conexión alámbrica permanente.

**⚠ ADVERTENCIA:** No intente conectar circuitos ni tomacorrientes nuevos. Para reducir el riesgo de incendio, descarga eléctrica o lesiones físicas, acuda siempre a un electricista certificado.

**⚠ ADVERTENCIA:** Asegúrese de que el circuito donde instalará la chimenea esté apagado en el panel de servicio hasta que termine la instalación.

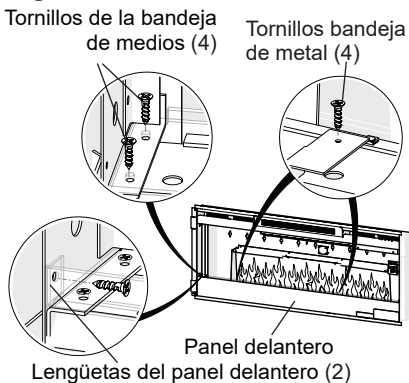
1. Retire el cristal parcialmente reflejante de la chimenea:
  - Coloque la chimenea sobre el reverso.
  - Retire los dos tornillos Phillips de los dos soportes del cristal (Figura 3).
  - Retire los soportes del cristal.
  - Con una mano mantenga presionado el cristal parcialmente reflejante, levante la chimenea e incline un poco hacia el frente para que el cristal parcialmente reflejante salga del marco interno.

**⚠ PRECAUCIÓN:** No golpee ni tire el cristal parcialmente reflejante para evitar lesiones físicas o que se rompa.

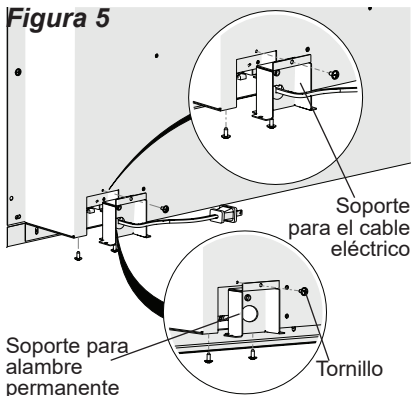
## Instalación del calentador de aire

- Retire el cristal parcialmente reflejante de la chimenea.
2. Localice el cable de alimentación y retire los 3 tornillos que conectan el soporte para el cable eléctrico, uno se encuentra en la parte posterior de la unidad y los otros dos en la parte inferior. (Figura 5)
  3. Retire los 2 tornillos Phillips del frente que sostienen las pestañas del panel frontal. Incline el panel hacia el frente y levántelo para retirarlo. (Figura 4)
  4. Retire los 4 tornillos que sostienen la bandeja para medios acrílica y los 2 tornillos que sostienen la bandeja de metal de la unidad. La bandeja de metal no se puede retirar pero le permitirá ahora retirar la caja de disyuntores.
  5. Retire el tornillo Phillips para liberar la tapa de la caja de conexiones que está en la parte inferior, en el costado derecho de la chimenea (Figura 6).
  6. Con cuidado, deslice la caja de conexiones hacia la derecha para liberar las lengüetas de retención, los cables se alimentan a través de los liberadores de tensión en la tapa y están conectados.
  7. Destornille los tres cables conectores que se encuentran dentro de la caja de conexiones y sepárelos (Figura 7).

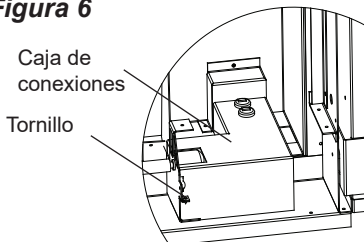
**Figura 4**



**Figura 5**



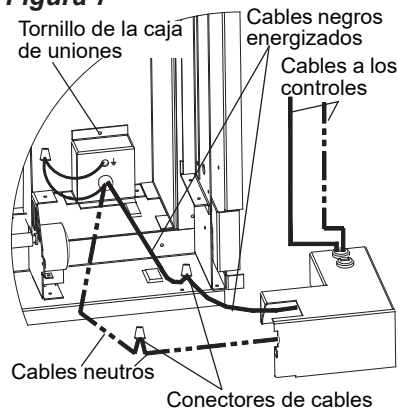
**Figura 6**



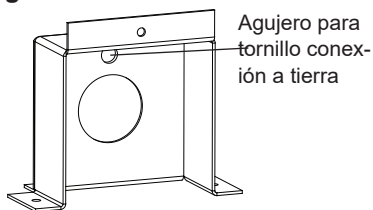
## Instalación del calentador de aire

8. Tire de la caja de conexiones y del cable de alimentación del frente de la chimenea.
9. Sustituya el soporte para el cable eléctrico con el soporte para alambre permanente (Figura 8) y instálela utilizando los tornillos que retiró en el paso 2.
10. Deje mínimo 3 pulgadas (7.6 cm) de holgura, dirija los cables de la toma de corriente por el orificio en el soporte para alambre permanente y asegure con una abrazadera (no incluida).
11. Conecte el cable negro (vivo) proveniente de la unidad al cable negro del suministro eléctrico usando uno de los cables conectores que quitó en el paso 5 (Figura 7).
12. Conecte el cable negro acanalado (neutro) y el cable del efecto de llama blanco de la unidad al cable blanco del suministro eléctrico usando el segundo cable conector del paso 5 (Figura 7).
13. Inserte el cable de tierra color verde a la tapa de conexión alámbrica con el tornillo de tierra suministrado. Coloque el cable entre el tornillo y la arandela y apriete.
14. Coloque nuevamente la caja de conexiones sobre los cables y conectores e inserte en el chasis de la chimenea con los tornillos que quitó en el paso 3.
15. Con cuidado coloque nuevamente el cristal parcialmente reflejante en la chimenea y sujételo bien con los soportes de cristal y tornillos que quitó en el paso 1.
16. Proceda a la instalación utilizando el método de montaje deseado.

**Figura 7**



**Figura 8**



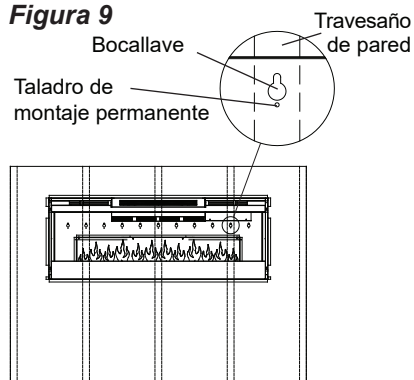
## Instalación del calentador de aire

### Instalación en cuartos de baño

Este cuerpo del calentador debe estar protegido por un receptáculo o circuito de interrupción de fallo a tierra (Ground fault interrupter, GFI) si se va a usar en el cuarto de baño. Si se usa un receptáculo, debe tener un acceso rápido.

Este aparato es un dispositivo eléctrico no impermeable y debe instalarse de modo de impedir que le ingrese agua para prevenir descargas eléctricas. Este aparato debe instalarse lejos de duchas, bañeras, etcétera. Nunca ubique el calentador de aire en un lugar donde pueda caer en la bañera o en otros contenedores de agua.

**Figura 9**




### Instalación en superficie

**⚠ PRECAUCIÓN:** Es posible que se necesiten dos personas para realizar varios pasos de este procedimiento.

1. Elija un lugar que tenga, como mínimo, dos travesaños de pared disponibles para montaje.
2. Elija su método de alimentación para la unidad:
  - Enchúfela a una toma de corriente existente o instale una toma de corriente cerca.
  - Realice el cableado permanente del calentador de aire. Siga las instrucciones de cableado permanente de la página 9.
3. Quite el vidrio parcialmente reflectante del calentador de aire:
  - Apoye el calentador de aire por su parte trasera.
  - Quite dos tornillos Phillips de cada una de las dos abrazaderas del vidrio (Figura 3, página 9).
  - Quite las abrazaderas del vidrio.
  - Manteniendo la presión con una mano sobre el vidrio parcialmente reflectante, incline el calentador de aire hacia arriba y levemente hacia adelante para permitir que el vidrio parcialmente reflectante salga del marco interno.

**⚠ PRECAUCIÓN:** No golpee ni deje caer el vidrio parcialmente reflectante, a fin de evitar roturas y lesiones personales.

## Instalación del calentador de aire

- Quite el vidrio parcialmente reflectante del calentador de aire.
4. Ubique el calentador de aire en una pared en la posición en la que lo montará (Figura 9). Use un nivel de burbuja (se suministra uno) para asegurar que el calentador de aire esté a nivel en la pared.
  5. Asegurándose de que, al menos, dos bocallaves estén alineados con un travesaño de pared (los bocallaves están espaciados por 4 pu [10.2 cm] entre centros), marque la ubicación de los cuatro tornillos en la pared (a través de los bocallaves).
  6. Quite el calentador de aire de la pared y guárdelo en un lugar seguro, alejado de las zonas de paso.
  7. Donde las ubicaciones de los tornillos marcadas no estén alineadas con un travesaño de pared, inserte (atornille) uno de los dos anclajes de pared suministrados (perfore previamente si es necesario). Repita si sólo dos (2) tornillos están alineados con un travesaño de pared.
  8. Atornille los cuatro tornillos de montaje de cabeza cuadrada n.º 8, de 1½ pu. (3.8 cm) y las arandelas a la pared y/o los anclajes de pared y deje ¼ pu. (6.5 mm) de rosca expuesta.
  9. Alinee los bocallaves seleccionados con los tornillos y cuelgue el calentador de aire en la pared. Las cabezas y las arandelas de los tornillos encajarán dentro de los bocallaves, y el calentador de aire se deslizará en su lugar (los tornillos se deslizarán dentro de la parte estrecha de los bocallaves).
  10. Apriete los cuatro tornillos de montaje al chasis del calentador de aire.
-  **PRECAUCIÓN:** Asegúrese de que al menos 2 de los tornillos de montaje estén insertados en los montantes de la pared.
11. Atornille los dos tornillos de cabeza cuadrada n.º 8 suministrados a través de dos de los taladros de montaje permanentes que se alinean con un travesaño de pared.
  12. Reemplace e instale cuidadosamente el vidrio parcialmente reflectante y las abrazaderas del vidrio usando los tornillos del paso 1.
  13. Consulte la sección Instalación del vidrio delantero para ver los procedimientos finales de instalación.

## Instalación del calentador de aire

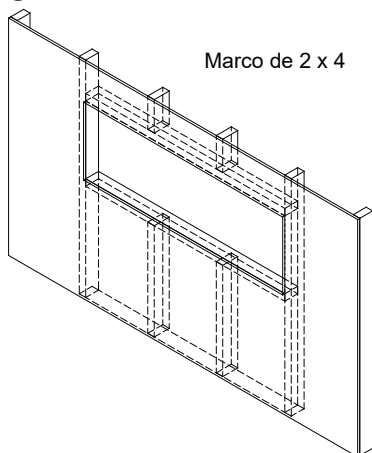
### Instalación empotrada en la pared; marco de 2 x 4

**⚠ PRECAUCIÓN:** Es posible que se necesiten dos personas para realizar varios pasos de este procedimiento.

1. Prepare una pared con un orificio enmarcado de  $46\frac{1}{2}$  pulg. (118.1 cm) de ancho x  $16\frac{1}{2}$  pulg. (42 cm) de alto (Figura 10).

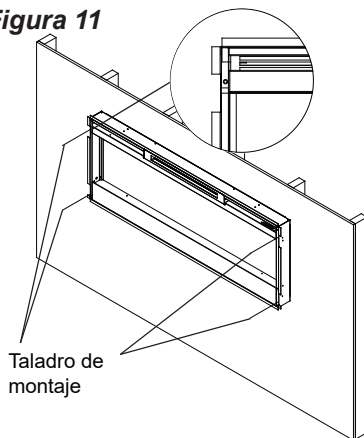
**! NOTA:** El tamaño ha permitido que  $\frac{1}{4}$  pu (6,4 mm) alrededor de la chimenea eléctrica para facilitar la instalación. Esta chimenea no requiere ventilación adicional.

**Figura 10**



2. Elija su método de alimentación para la unidad:
  - Enchufe (puede llevar el cable de alimentación hacia afuera del orificio de la pared enmarcada a una toma de corriente existente, o puede instalar una toma de corriente en un travesaño de pared cercano, dentro de la pared).
  - Realice el cableado permanente del calentador de aire (método recomendado). Siga las instrucciones de cableado permanente de la página 9.
3. Levante el calentador de aire e insértelo en el orificio (Figura 11).
4. Use un nivel de burbuja (suministrado) para nivelar el calentador de aire en el interior del marco. Ajuste según sea necesario.

**Figura 11**

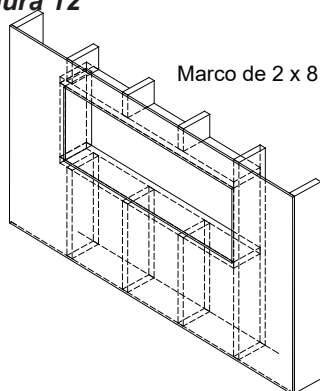




## Instalación del calentador de aire

5. Inserte los cuatro tornillos de montaje suministrados a través de los cuatro taladros de montaje, ubicados en cada esquina del chasis del calentador de aire, en los travesaños de pared (Figura 11).
6. Consulte la sección Instalación del vidrio delantero para ver los procedimientos finales de instalación.

**Figura 12**



### Instalación con montaje a ras; marco de 2 x 8

**⚠ PRECAUCIÓN:** Es posible que se necesiten dos personas para realizar varios pasos de este procedimiento.

1. Prepare una pared con un orificio enmarcado de 49 pulg. (124.5 cm) de ancho x 18½ pulg. (47 cm) de alto (Figura 12).

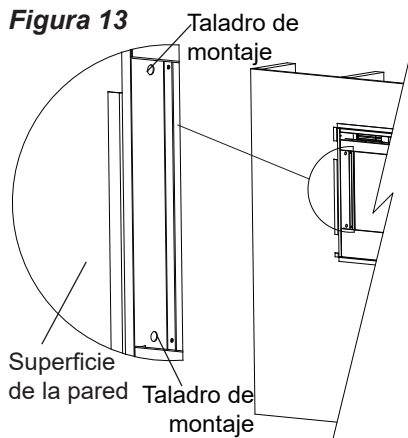
**! NOTA:** El tamaño ha permitido que 1/4 pu (6,4 mm) alrededor de la chimenea eléctrica para facilitar la instalación. Esta chimenea no requiere ventilación adicional.

2. Elija su método de alimentación para la unidad:
  - Enchufe (puede llevar el cable de alimentación hacia afuera del orificio de la pared enmarcada a una toma de corriente existente, o puede instalar una toma de corriente en un travesaño de pared cercano, dentro de la pared).
  - Realice el cableado permanente del calentador de aire (recomendado). Siga las instrucciones de cableado permanente de la página 9.
3. Levante el calentador de aire e insértelo en el orificio. El reborde de montaje del calentador de aire debería estar a ras contra la pared (Figura 13).
4. Use un nivel de burbuja (suministrado) para nivelar el calentador de aire en el interior

## Instalación del calentador de aire

del marco. Ajuste según sea necesario.

5. Inserte los cuatro tornillos de montaje suministrados a través de los cuatro taladros de montaje, ubicados en el interior de la superficie del calentador de aire, en los travesaños de pared (Figura 13).
6. Consulte la sección Instalación del vidrio delantero para ver los procedimientos finales de instalación.



### Instalación en una consola multimedia

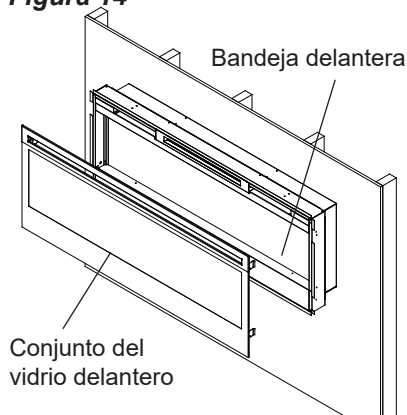
1. Levante el calentador de aire e insértelo en el orificio.
2. Inserte los cuatro tornillos de montaje suministrados a través de los cuatro taladros de montaje, ubicados en el interior de la superficie del calentador de aire, en los travesaños de pared de la consola multimedia.
3. Consulte la sección Instalación del vidrio delantero para ver los procedimientos finales de instalación.

# Instalación del calentador de aire

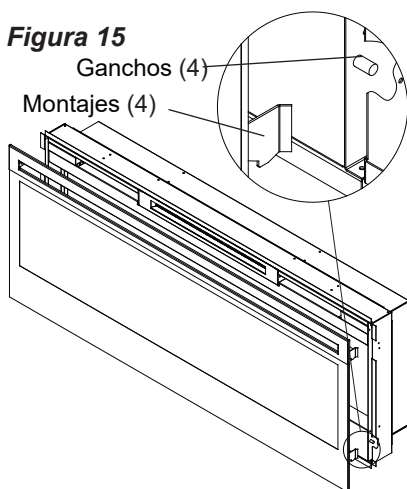
## Instalación del vidrio delantero

1. Distribuya de manera pareja la roca de vidrio suministrada en la bandeja delantera del calentador de aire (Figura 14).
2. Monte cuidadosamente el conjunto del vidrio delantero de manera que los ganchos del vidrio delantero cuelguen de los montajes del vidrio delantero del calentador de aire (Figura 15).
3. Use los dos tornillos de lámina de metal Phillips suministrados para asegurar las lengüetas del conjunto del vidrio al calentador de aire (Figura 16).
4. Si la unidad no está cableada de manera permanente, enchufe el calentador de aire a una toma de corriente de 15 A y 120 voltios (consulte la NOTA 1).

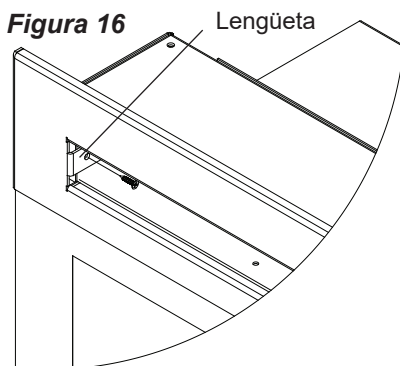
**Figura 14**



**Figura 15**

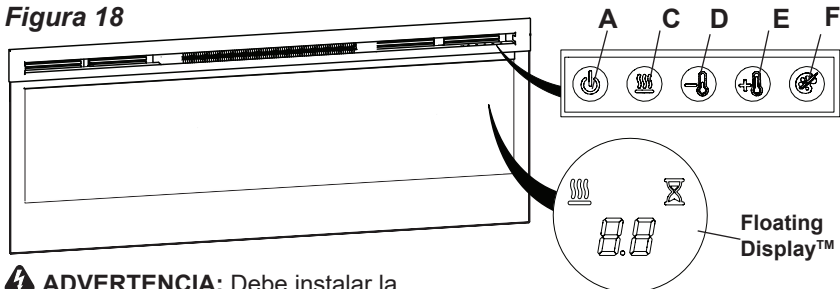


**Figura 16**



## 🔑 Funcionamiento

Figura 18



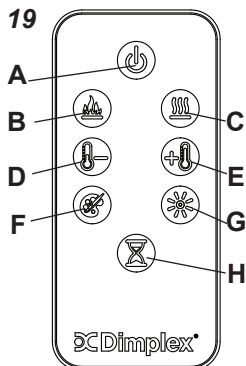
**⚠ ADVERTENCIA:** Debe instalar la cámara de combustión eléctrica de manera adecuada antes de utilizarla.

Puede controlar la unidad por control remoto y con los controles manuales, los cuales se encuentran en la parte superior derecha de la chimenea (Figuras 18 y 19).

La chimenea incluye un control remoto multifunción IR.

**! NOTA:** El control remoto debe estar orientado hacia el Floating Display™ para funcionar correctamente.

Figura 19



### A. Botón del modo de espera

Enciende y apaga la unidad


→ Se activa al presionar el botón de modo de espera en el control remoto o en la unidad.

- La unidad se encenderá con las mismas funciones que se habían configurado antes de que se apagara y la temperatura de admisión se indicará en la pantalla de datos.

**! NOTA:** Cuando presione algún botón, la temperatura de admisión aparecerá en la pantalla de datos durante 5 segundos.

### B. Efectos de llama


Enciende y apaga los efectos de llama.


→ Se activa al presionar el botón  de modo de espera en el control remoto.

## Funcionamiento


### C. Calor encendido/apagado

Ciclos de la unidad de forma secuencial a través de los 3 ajustes: Bajo calor, Mucho calor y desactivado.

→ Se activa al presionar el botón  en el control remoto o en la unidad.

- Se indicará con el ícono  y la temperatura de admisión se mostrará en la pantalla de datos durante 5 segundos antes de apagarse.


**! NOTA:** Después de que la calor está desactivado, hay un retraso de 30 segundo ventilador, donde el ventilador continuará funcionando antes de apagarse.

**! NOTA:** La unidad se puede operar en modo de **sólo calor** (sin leños ni llamas). Cuando la unidad sólo funciona como calentador, el  ícono y temperatura de admisión se mostrará continuamente en la pantalla de datos.

**! NOTA:** El calentador puede emitir un ligero olor inocuo cuando se utiliza por primera vez. Este olor es una normal y es provocado por el calentamiento inicial de las piezas internas del calentador, pero no sucederá de nuevo.


### D & E. Controles del termostato


Ajusta la temperatura establecida a sus necesidades específicas. Una vez alcanzada la temperatura deseada, el calentador se apagará. El calentador realizará un ciclo de encendido y apagado para mantener la temperatura que haya establecido. El ajuste predeterminado de temperatura es de 72°F (22°C).

→ Para ajustarla, presione  para disminuir la temperatura

establecida y  para aumentarla en el control remoto o en la unidad.

- La pantalla de datos indicará la temperatura establecida conforme la ajuste.



**! NOTA:** Presione el botón  et


el botón  en **los controles manuales** durante dos segundos para cambiar la temperatura de °C a °F, o vice versa.


## Funcionamiento

### Para desactivar el calentador

Si lo desea, dependiendo de la temporada, puede desactivar el calentador. La unidad funcionará de la misma manera, con un recordatorio de los controles.

Mantenga los botones  y  presionados en los **controles manuales** al mismo tiempo, durante 2 segundos para desactivar y activar el calentador.

**! NOTA:** Cuando desactive el calentador y los botones  o

 estén presionados, la pantalla de datos indicará "--".


### F. Temas de color

La unidad contiene varias combinaciones de colores de luz ambiental.

→ Se ajusta al presionar repetidamente el botón correspondiente en el control remoto o en la unidad.

- Varía entre los diferentes tipos de efectos de luz de la unidad, incluye varias combinaciones de colores de la luz de llama y la luz de los medios.

**! NOTA:** El último tema del ciclo es un prisma donde los ciclos de la unidad a través de una variedad

de colores. Al pulsar el  botón se detiene el ciclismo y mantiene la unidad en el color preferido,

indicado por una "U" - Descongelar o una "F" - congela.

### G. Brillo

Cambie el brillo de las luces en la unidad.

→ Se ajusta al presionar repetidamente el botón correspondiente en el control remoto.


- Indicado por el segundo dígito de la Floating Display™ cambia para mostrar: "H" (alto), "L" (bajo).

### H. Temporizador de apagado automático


El temporizador de apagado automático puede configurarse para que la chimenea se apague automáticamente después de un tiempo preestablecido (de 30 minutos a 8 horas).

→ Para configurar el temporizador, presione el botón de temporizador ya sea en el control remoto o en la unidad, varias veces, hasta que la hora deseada aparezca.

- La pantalla de datos indicará los diferentes tiempos conforme se vaya ajustando. Una vez que se active el temporizador, presione el botón

 para mostrar el tiempo que falta para que se apague la unidad.

**! NOTA:** El temporizador de apagado automático puede cancelarse en cualquier momento presionando

repetidamente el botón  hasta

## **Funcionamiento**

que dicho temporizador no muestre nada en la pantalla.

### **Para restablecer el interruptor de corte de corriente de la temperatura**

Si el calentador se sobrecalienta, un cortacircuitos lo apagará, y no se volverá a encender si no lo reconfigura. Puede volver a activarse desconectando la unidad y esperar 5 minutos antes de enchufar la unidad interactivo.

**⚠ PRECAUCIÓN:** Si es necesario restablecer el calentador de manera continua, desenchufe la unidad y llame al 1-888-346-7539 para recibir asistencia técnica.

### **Reemplazo de la batería del control remoto**

Para reemplazar la batería:

1. Deslice y abra la cubierta del compartimiento de la pila en el transmisor de mano.
2. Instale correctamente una batería de 3 voltios (CR2032 [vida más larga] o CR2025) en el compartimiento de las baterías.
3. Cierre la cubierta de la batería.



Es necesario reciclar la batería o desecharla correctamente. Consulte con las autoridades locales o con un minorista para obtener información sobre el reciclaje en su área.



## Mantenimiento

**⚠ ADVERTENCIA:** Para reducir el riesgo de incendio, descarga eléctrica o lesiones a personas, desconecte el suministro eléctrico y permitir que el calentador se enfríe antes de intentar cualquier tipo de mantenimiento o limpieza.

**! NOTA:** El calentador de aire no debe ser operado si hubiera acumulación de polvo o de suciedad sobre la unidad o dentro de la misma, ya que ello puede originar una acumulación de temperatura y dañar la unidad. Por ello, el calentador de aire debe ser verificado regularmente, teniendo en cuenta las condiciones y por lo menos, una vez por año.

### **Limpieza del vidrio parcialmente reflectante**

El vidrio parcialmente reflectante se limpia en la fábrica durante el proceso de ensamblaje. Durante el envío, la instalación, la manipulación, etc., el vidrio parcialmente reflectante puede llenarse de partículas de polvo, que pueden eliminarse limpiando ligeramente con un trapo limpio y seco.

Para quitar marcas de dedos o de otro tipo, el vidrio parcialmente reflectante puede limpiarse con un trapo húmedo. El vidrio parcialmente reflectante debe secarse completamente con un trapo sin pelusa para evitar manchas de agua. Para evitar rayones, no use limpiadores abrasivos.

### **Limpieza de la superficie del calentador de aire**

Use sólo un trapo húmedo para limpiar las superficies pintadas del calentador de aire. No use limpiadores abrasivos.

### **Servicio técnico**

A excepción de la instalación y la limpieza que se describen en este manual, un representante autorizado de servicio técnico debe realizar cualquier otro servicio técnico.



## **Garantía**

### *Productos sobre los que se aplica esta garantía limitada*

Esta garantía limitada se aplica sólo a su calentador de aire eléctrico de Dimplex de compra nueva. Esta garantía limitada se aplica sólo a las compras realizadas en cualquier provincia de Canadá, excepto en el Territorio de Yukón, Nunavut, o los Territorios del noroeste, o en cualquiera de los 50 estados de los Estados Unidos de América (incluido el Distrito de Columbia), excepto Hawái y Alaska. Esta garantía limitada se aplica al comprador original del producto únicamente y no es transferible.

### *Productos excluidos de esta garantía limitada*

Esta garantía limitada no cubre las bombillas que son responsabilidad exclusiva del propietario/comprador. No están cubiertos por esta garantía limitada los productos comprados en el Territorio de Yukón, Nunavut, Territorios del noroeste, Hawái ni Alaska. Los productos comprados en estos estados, provincias o territorios se venden EN EL ESTADO EN EL QUE SE ENCUENTRAN, sin garantía ni condición de ningún tipo (que incluye, sin limitación, cualquier garantía implícita o condiciones de comerciabilidad o adecuación a un fin particular), y el riesgo total respecto de la calidad y del rendimiento de los productos recae en el comprador y, en el caso de algún defecto, el comprador asume todo el costo de cualquier servicio técnico o reparación necesarios.

### *Cobertura y duración de esta garantía limitada*

Los productos, a excepción de las estructuras (mantos) y los rebordes de calentadores de aire, amparados por esta garantía limitada han sido probados e inspeccionados antes de su envío y, de acuerdo con las cláusulas de esta garantía, Glen Dimplex Americas (Glen Dimplex Americas en el presente) garantiza que

tales productos están libres de defectos de materiales y de fabricación durante un período de 2 años a contar desde la fecha de la primera compra de dichos productos.

Las estructuras (mantos) y rebordes del calentador de aire Glen Dimplex Americas, amparados por esta garantía limitada han sido probados e inspeccionados antes de su envío y, de acuerdo con las cláusulas de esta garantía, Glen Dimplex Americas garantiza que tales productos están libres de defectos de materiales y de fabricación durante un período de 1 año a contar desde la fecha de la primera compra de dichos productos.

El período de garantía limitada de 2 años para los productos, a excepción de las estructuras (mantos) y los rebordes de calentadores de aire, y el período de garantía limitada de 1 año para las estructuras (mantos) y los rebordes de calentadores de aire, también se aplica a todas las garantías implícitas que pudieran existir de acuerdo con la ley aplicable. Algunas jurisdicciones no permiten limitaciones sobre la duración de una garantía implícita; por ello, es posible que la limitación antes citada no se aplique al comprador.

### *Lo que esta garantía limitada no cubre*

Esta garantía limitada no se aplica a los productos reparados (salvo por Glen Dimplex Americas o sus representantes de servicio técnico autorizados) ni modificados de algún modo. Esta garantía limitada no se aplica a los defectos que se produzcan por mal uso, abuso, accidente, negligencia, instalación incorrecta, mantenimiento o manejo inadecuados, o funcionamiento con una fuente de alimentación incorrecta.

### *Lo que debe hacer para solicitar el servicio técnico amparado por esta garantía limitada*

Los defectos deben ser declarados al Servicio Técnico de Glen Dimplex Americas comunicándose al 1-888-346-7539). No olvide tener el comprobante de compra y

## Garantía

los números de serie y catálogo/modelo a la mano cuando llame. El servicio en virtud de la garantía limitada exige que se disponga del comprobante de compra del producto.

### *Lo que hará Glen Dimplex Americas en el caso de defectos*

En el caso de que se demostrase que una pieza o un producto cubierto por esta garantía limitada tiene defectos de material o de fabricación durante (i) el período de 2 años de esta garantía limitada para productos, a excepción de estructuras (mantos) y rebordes de calentadores de aire y (ii) el período de 1 año de garantía limitada para estructuras (mantos) y rebordes, usted dispondrá de los siguientes derechos:

- Glen Dimplex Americas decidirá, a su exclusivo criterio, si repara o cambia la pieza o el producto defectuoso sin cargo. Si Glen Dimplex Americas no pudiera reparar ni cambiar la pieza o el producto, o si la reparación o el cambio no es comercialmente practicable o no se puede realizar de modo diligente, Glen Dimplex Americas puede, en lugar de reparar o cambiar, reintegrar el precio de compra de dicho producto o pieza.
- El servicio en virtud de la garantía limitada será realizado exclusivamente por los distribuidores o agentes de servicio técnico de Glen Dimplex Americas que hayan sido autorizados a prestar servicios en virtud de la garantía limitada.
- Para productos que no sean estructuras (mantos) y rebordes, esta garantía limitada de 2 años da derecho al comprador a recibir servicio en virtud de la garantía en el lugar de instalación o en el hogar. Por lo tanto, Glen Dimplex Americas será responsable de todos los costos de mano de obra y transporte relacionados con la reparación o el cambio del producto o la pieza, excepto según lo siguiente:
  - (i) los cargos que puedan cobrarse por

los gastos de transporte incurridos para trasladarse hasta el lugar donde se encuentra el producto adquirido por el comprador si dicho lugar está situado a una distancia mayor de 30 millas (48 km) del depósito de servicio técnico más cercano del distribuidor o agente de servicio técnico de Glen Dimplex Americas; y (ii) el comprador es el único responsable de proporcionar acceso libre a todas las piezas del producto que pueden ser reparadas.

- Para estructuras (mantos) y rebordes, esta garantía limitada de 1 año no da derecho al comprador a recibir servicio en virtud de la garantía en el lugar de instalación o en el hogar. El comprador es responsable de retirar y transportar las estructuras (mantos) y los rebordes (y cualquier otra pieza o producto reparado o cambiado) al distribuidor autorizado o a la sede del agente de servicio técnico, y de retirarlos de este. Es posible realizar servicios técnicos para estructuras (mantos) y rebordes en el lugar de instalación o en el hogar por pedido específico y a cargo del comprador a las tarifas de Glen Dimplex Americas vigentes en ese momento para dicho servicio. Glen Dimplex Americas no se responsabiliza de, y los servicios en virtud de la garantía limitada no incluyen, ningún gasto en que se incurra para la instalación o el retiro de las estructuras (mantos), rebordes o cualquier otra parte de estos (o de cualquier producto o pieza de reemplazo) que incluyen, sin limitación, todos los costos de envío y transporte hacia y desde el distribuidor autorizado o a la sede del agente de servicio técnico y todos los costos de mano de obra. Tales costos estarán a cargo del comprador.

*De lo que tampoco son responsables ni Glen Dimplex Americas ni los distribuidores ni los agentes de servicio técnico:*

## **Garantía**

EN NINGÚN CASO SERÁN RESPONSABLES GLEN DIMPLEX AMERICAS, NI SUS DIRECTIVOS, EJECUTIVOS, NI AGENTES, FRENTE AL COMPRADOR O TERCEROS CONTRACTUALMENTE, EXTRA CONTRACTUALMENTE, O POR CUALQUIER OTRO CONCEPTO, DE CUALQUIER DAÑO, PÉRDIDA O COSTO INDIRECTO, ESPECIAL, PUNITIVO, EJEMPLARIZANTE, MEDIATO O INCIDENTAL, QUE SE PRODUZCA O ESTÉ RELACIONADO CON LA VENTA, MANTENIMIENTO, USO O IMPOSIBILIDAD DE USAR EL PRODUCTO, INCLUSO SI GLEN DIMPLEX AMERICAS O SUS DIRECTIVOS, EJECUTIVOS O AGENTES HAN SIDO AVISADOS DE LA POSIBILIDAD DE QUE SE PRODUZCAN DICHOS DAÑOS, PÉRDIDAS O COSTOS, O SI TALES DAÑOS, PÉRDIDAS O COSTOS SON PREVISIBLES. EN NINGÚN CASO SERÁN RESPONSABLES GLEN DIMPLEX AMERICAS NI SUS EJECUTIVOS, DIRECTIVOS O AGENTES DE CUALQUIER DAÑO, PÉRDIDA O COSTO DIRECTO QUE SUPERE EL PRECIO DE COMPRA DEL PRODUCTO.

ALGUNAS JURISDICCIONES NO PERMITEN LA EXCLUSIÓN O LIMITACIÓN DE DAÑOS INCIDENTALES O MEDIATOS; POR ELLO, ES POSIBLE QUE LA LIMITACIÓN O EXCLUSIÓN ANTERIOR NO SE APLIQUE AL COMPRADOR.

### *Aplicación de la ley estatal y provincial*

Esta garantía limitada le proporciona derechos legales específicos, y es posible que usted tenga también otros derechos que varían de una jurisdicción a otra. A la venta de los productos cubiertos por esta garantía limitada no le serán de aplicación las cláusulas de la Convención de las Naciones Unidas sobre Contratos de Venta de Mercancías.



## Servicio Técnico

Para solucionar problemas y obtener ayuda técnica así como una lista de piezas de remplazo acuda a

[www.dimplex.com/customer\\_support](http://www.dimplex.com/customer_support).



Busque un enlace rápido  
para la atención al cliente



1-888-346-7539 | [www.dimplex.com](http://www.dimplex.com)

De acuerdo con nuestra política de constante perfeccionamiento del producto, nos reservamos el derecho de hacer cambios sin previo aviso.

© 2020 Glen Dimplex Americas

  
**Glen Dimplex**  
**AMERICAS**

Intensificando los momentos importantes de la vida